



E&E Systems Co
Provider of Management Solutions

پروفایل

شرکت سیستم های کارا و اثربخش

ارائه دهنده راه حل های مدیریتی

درباره E&E

شرکت سیستم های کارا و اثربخش (سهامی خاص) در سال ۱۳۸۳ تاسیس شد و دیری نگذشت تا نرم افزار یکپارچه سیستم مدیریت E&E، بر پایه تجربیات بنیان گذاران آن، در حوزه سیستم های مدیریت و فن آوری نرم افزار، متولد شد.

نرم افزار E&E Management، با الگو برداری از بهترین نرم افزارهای آن روز موجود در دنیا و بومی سازی مبتنی بر نیازهای بازار ایران، توسعه پیدا کرد و اکنون پس از گذشت دو دهه، در بازار ایران، برند E&E، خوشنام، قابل اعتماد و شناخته شده است. گواه این موضوع نیز، مشتریان و همراهان گرامی این برند، از ابتدا تا هم اکنون است، که در صنایع دارویی، خودرو، نفت، گاز، پتروشیمی، فولاد و ... صاحب نام و تراز اول می باشند. این مسیر، همچنان ادامه دارد...



چشم انداز ما

محصولات تولید شده در شرکت سیستم های کارا و اثربخش با برند E&E، گزینه برتر و اول شرکت ها، جهت انتخاب نرم افزار کارا و اثربخش در حوزه سیستم های مدیریت و اتوماسیون اداری، می باشد.

ماموریت ما

ماموریت شرکت سیستم های کارا و اثربخش، ارائه راه حل های مدیریتی در قالب نرم افزار یکپارچه، کارا و اثربخش، به شرکت ها و سازمان های کوچک، متوسط و بزرگ، می باشد.



تعالی

نوآوری

بهبود مداوم

کار تیمی

رضایت کارکنان

رضایت مشتری

حفظ محیط زیست



راهکار نرم افزاری یکپارچه سیستم های
مدیریت و اتوماسیون اداری

E&E Management



! Challenge

۱. با گذشت زمان و انباشته شدن حجم زیادی از اطلاعات موجود در سازمان ها، طبقه بندی، بازیابی، ردیابی و تحلیل آن ها، و همچنین خودکارسازی گردش اطلاعات و نیز حفظ امنیت این اطلاعات، بدون وجود نرم افزار مناسب، ناممکن و یا بسیار سخت، پرهزینه و زمان بر، می شود.
۲. مدیریت و کنترل اطلاعات مدون، برای سازمان هایی که الزامات سیستم های مدیریت نظیر IMS و ... و یا GMP و نظایر آن را، در سازمان خود اجرا می کنند، بدون وجود نرم افزار مناسب برای این کار، دشوار بوده و ممکن است، اطلاعات گردآوری شده، کالیبره و قابل اعتماد، نباشند. در این حالت، پیاده سازی درست الزامات استانداردها، بسیار دشوار است.

Solution

استفاده از راهکار نرم افزاری یکپارچه و منطبق بر نیازهای عمومی سیستم های مبتنی بر اتوماسیون اداری و پوشش دهنده الزامات استانداردهای مدیریتی، GMP و ...

ما، استفاده از نرم افزار E&E Management را به شما
پیشنهاد می کنیم



راهکار نرم افزاری یکپارچه سیستم های مدیریت و اتوماسیون اداری

E&E Management

راهکار نرم افزاری یکپارچه و تحت وب E&E Management، به صورت ماژولار، منطبق بر استانداردهای روز دنیا و به منظور خودکارسازی فرایندهای مرتبط با اتوماسیون اداری و سیستم های مدیریت، ارائه شده است.

از این نرم افزار می توان برای خودکارسازی و انطباق با الزامات استانداردهای مدیریتی در حوزه های زیر به طور مشخص و سایر کاربردها، استفاده کرد:

سازمان های دولتی، فولاد، نفت، گاز و پتروشیمی، معدن و کاربردهای عمومی و ...	ISO 9001, ISO 45001, ISO 14001
خودرو و قطعه سازی خودرو	IATF 16949
صنایع غذایی، دارویی و بایوتک، آرایشی و بهداشتی	GMP, EU GMP
آزمایشگاه های پزشکی	ISO 15189
تجهیزات پزشکی	ISO 13485
صنایع نفت، پتروشیمی و گاز طبیعی	ISO 29001
صنایع غذایی	ISO 22000
آزمایشگاه های آزمون و کالیبراسیون	ISO 17025



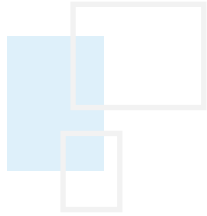

زیر سیستم های E&E Management

اطلاعات پایه



E&E Base Information

تعریف ساختار سازمانی، شامل شرکت ها، چارت سازمانی، مشاغل، افراد، گروه های کاربری، کاربران نرم افزار و سایر تنظیمات پایه نرم افزار یکپارچه

مدیریت مدارک و سوابق



E&E Document Management

طبقه بندی مدارک سیستمی بر اساس فرایند یا واحد سازمانی و مدارک محصول بر اساس گروه محصول، محصول، نوع مدرک و ...، تعریف Workflow ایجاد، تغییر و ابطال مدارک، رونوشت اجرایی، نسخه خارج از کنترل و ...، ایمپورت گروهی مدارک، کنترل دسترسی به اسناد به تفکیک گروه و شخص، Built-in Viewer، کارتابل و ...

آرشیو اسناد



E&E Document Archive

تعریف آرشیو های مجزا با مدیریت توزیع و کنترل شده به تفکیک هر آرشیو، فرم ساز داینامیک، ایمپورت گروهی اسناد، Built-in Viewer، OCR فارسی و ۱۲۶ زبان دیگر، کنترل دسترسی به اسناد به تفکیک گروه و شخص و ...

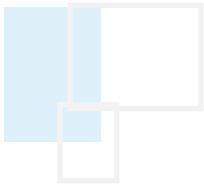

مدیریت مدارک مهندسی پروژه

E&E Engineering Document Management

تعریف پروژه نامحدود، تعریف ساختار شکست پروژه، فرم ساز داینامیک با قابلیت تعریف فیلدهای داینامیک به تفکیک هر پروژه، OCR، Built-in Viewer، Export و Import، ترنس میتال و مدارک، Workflow Engine، گزارشات تحلیلی، تاخیر و ...



مدیریت عدم انطباق (انحراف) و اقدام اصلاحی

E&E Non-Conformity and CAPA Management

ثبت عدم انطباق (انحراف)، حل مساله بر اساس مدل PDCA و یا 8D، استفاده از 5W1H جهت تشریح بهتر مساله، استفاده از Fishbone، 5Whys و Pareto جهت ریشه یابی و ارائه راه حل، اتصال به سیستم مدیریت مدارک و مدیریت دانش، گزارشات تحلیلی و ...



مدیریت دانش

E&E Knowledge Management

منطبق بر مدل APO، تعریف درختی حوزه های دانشی، تعریف دبیر و کمیته ارزیابی و خبره های دانشی به تفکیک حوزه های دانشی، تعریف نقشه دانشی سازمان، فرم ساز داینامیک برای تعریف شناسنامه دانش به تفکیک حوزه دانشی با فیلدهای دلخواه، ثبت درخواست جهت بررسی و امتیاز دهی، بانک درس آموخته ها، مقالات، تالارهای گفتگو، مدیا سنتر و ...

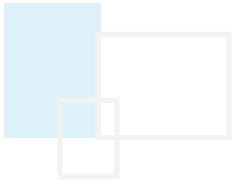

مدیریت فرایند



E&E Process Management

تعریف نقشه فرایند سازمان، SIPOC، موتور گردش کار تغییرات فرایند، ریسک ها و فرصت ها، دانش، ذینفعان تعریف شاخص ها، ارسال به کارتابل جهت جمع آوری دوره ای مقادیر شاخص ها، داشبورد ترند و لحظه ای، صدور اقدام اصلاحی برای شاخص های خارج از محدوده و ...

مدیریت کار



E&E Work Management

تعریف انواع درخواست به صورت درختی نامحدود، تعریف فرم درخواست با فرم ساز دینامیک، تعریف Workflow مرتبط با هر درخواست، تنظیم دسترسی به فیلد های فرم درخواست برای مراحل Workflow، داشبورد تحلیلی، کنترل تاخیر، بایگانی فرم پر شده نهایی به سیستم سوابق

مدیریت همکاری تیمی



E&E Team Collaboration Management

برنامه ریزی و مدیریت جلسات، پی گیری مصوبات، تقویم سازمانی، مدیریت وظایف، متصل به پنل SMS و سیستم ایمیل جهت ارسال یادآوری و هشدار تاخیر، داشبورد عملکرد و ...



مدیریت تغییر

Change Management

تعریف ورودی های تغییر، موتور گردش کار برای برای تعریف گردش انواع تغییر، تعریف انواع کمپته تغییرات، متصل به سیستم مدارک، مدیریت ریسک و فرصت، اقدام اصلاحی، مدیریت فرایند ها و ... داشبورد عملکرد، گزارشات تحلیلی، پی گیری تغییرات و ...



مدیریت تامین کنندگان

Suppliers Management

تعریف زمینه های فعالیت به صورت درختی نامحدود، تعریف بانک تامین کنندگان و پیمانکاران، سیستم خرید بندی تامین کنندگان و ارزیابی عملکرد، لیست سیاه، سیستم گزارش گیری جامع، امتیاز دهی به تفکیک زمینه فعالیت، ارزیابی بر اساس چک لیست داینامیک، گردش کار فرایند استعلام قیمت جهت خرید از تامین کنندگان، داشبورد تامین کننده، هشدار کیفی و ...



کالیبراسیون ابزار اندازه گیری

Calibration Management

تعریف انواع ابزار، تعریف ابزار، ایمپورت ابزار از اکسل، فرم ساز داینامیک، تعریف دوره زمانی کالیبراسیون و پایش به تفکیک، NCR، CBU، ثبت نقص، بانک جداگانه ابزار از رده خارج، آلارم برای استفاده کننده گان ابزار و مسئول کالیبراسیون پیش از موعد، ارسال به کارتابل مسئول کالیبراسیون جهت ثبت نتایج و گواهی، گزارشات متنوع و تحلیلی و ...

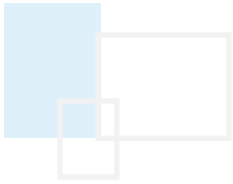

نظام پیشنهادات



Suggestion System

طبقه بندی درختی موضوعی، فرم ساز داینامیک برای تعریف فیلهای دلخواه، تعریف کمیت‌های پیشنهادات به تفکیک موضوع، تعریف چک لیست امتیاز دهی، ارزیابی اولیه توسط دبیر کمیت‌های پیشنهادات، ارزیابی پیشنهادات توسط کمیت‌ها و امتیاز دهی خودکار، سیستم پی‌گیری و گزارشات و داشبورد عملکرد

مدیریت شاخص‌ها



Indicators Management

تعریف انواع شاخص صعودی، نزولی و بینابینی، تعریف دوره اندازه‌گیری هر شاخص، ارسال به کارتابل مسئول ثبت مقدار شاخص پیش از موعد، موتور گردش کار، ثبت تحلیل و نقاط قوت و ضعف، داشبورد لحظه‌ای و ترند شاخص، شاخص‌های تجمعی، متصل به سیستم اقدام اصلاحی برای مدیریت شاخص‌های خارج از محدوده، گزارشات متنوع، ایمپورت از اکسل و ...

! کلیه امکانات زیر سیستم مدیریت شاخص‌ها، به طور کامل، در نرم افزار مدیریت فرایندها ارائه شده

تصاویر نرم افزار E&E Management

اطلاعات پایه

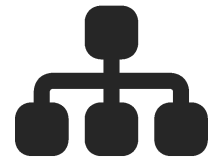

محیط عمومی نرم افزار



 E&E Management (24.2.3)

E&E is Excellent

نام کاربری

کلمه عبور

من را به خاطر بسپار

fa en

کارنامها

همه

حامد قرهنگ

پیام های سیستم

پیام جدید

...Search here

1403/01/03 22:01

وبپایش جدید مدرک

چارت سیستمی تعالی | MD-CR-02

دریافت شد

مدیریت عدم انطباق، اقدام اصلاحی و بهبود

ورود

مدیریت دانش

ورود

مدیریت مدارک و سوابق

ورود

مدیریت کار

ورود

مدیریت فرآیندها

ورود

مدیریت شکایات مشتری

ورود

مدیریت تامین کنندگان

ورود

همکاری تیمی

ورود

مدیریت شاخص ها

ورود

مدیریت پیشنهادات

ورود

مدیریت تغییر

ورود

کالیبراسیون ابزار اندازه گیری

ورود

کارتابل کاربر

شماره	موضوع	تاریخ	مسئولیت	فرستنده	عملیات
447	ویرایش آئین نامه معاملات ...	1402/06/01 11:20	تصویب کننده	حسین ترابی رییس حسابداری	درخواست ویرایش مدرک آئین نامه معاملات FM-BL-01
402	6. فرآیند آموزش به طور موثر اجرا نمی شود.	1401/10/27 13:58	مجری فاز D	حامد فرهنگ سرپرست بهبود سیستم ها و روشها	عدم انطباق - برنامه ریزی و نیازسنجی آموزش - منابع انسانی
402	6. فرآیند آموزش به طور موثر اجرا نمی شود.	1401/10/27 13:58	مجری فاز D	حامد فرهنگ سرپرست بهبود سیستم ها و روشها	عدم انطباق - برنامه ریزی و نیازسنجی آموزش - منابع انسانی
363	انحراف شاخص رضایت کارکنان سال 1400	1401/10/22 12:14	مجری فاز D	حامد فرهنگ سرپرست بهبود سیستم ها و روشها	اصلاحی - اطلاع رسانی و روابط کارکنان - منابع انسانی
363	انحراف شاخص رضایت کارکنان سال 1400	1401/10/22 12:14	مجری فاز D	حامد فرهنگ سرپرست بهبود سیستم ها و روشها	اصلاحی - اطلاع رسانی و روابط کارکنان - منابع انسانی
363	انحراف شاخص رضایت کارکنان سال 1400	1401/10/22 12:14	مجری فاز D	حامد فرهنگ سرپرست بهبود سیستم ها و روشها	اصلاحی - اطلاع رسانی و روابط کارکنان - منابع انسانی
404	8. مطابق روش اجرایی مدیریت تغییر QA-PR-07، سوابق ریسک ها و فرصت ها در تغییر و درخواست های TSR مشخص...	1401/10/17 15:15	مجری فاز D	حامد فرهنگ سرپرست بهبود سیستم ها و روشها	عدم انطباق - مدیریت تغییرات فنی، توسعه محصول و فرآیند تولید - خدمات فنی و انرژی
409	13. روش نظارت بر فرآیند QA-PR-04، در برخی موارد، سوابق تحزیه و تحلیل در دسترس نیست	1401/09/02 09:28	مجری فاز D	زینب کارگر کارشناس بهبود سیستمها و روش ها	عدم انطباق - مدیریت فرآیندها - بهبود سیستمها و روشها
9184	مشخص شدن ددلاین هر خرید	1401/06/21 15:12	ارزیاب اولیه درخواست	صادق اسکندری کارشناس امور حسابداری	ارائه پیشنهاد

بررسی و اعمال نظر

الگوی گردش کار: مالی
مرحله بعد گردش کار: انتشاردهنده زینب کارگر | کارشناس بهبود سیستمها و روشها

گروه	بازنگری	کد	نام	پیش نمایش سند نهایی
[مدارک و مستندات مدیریت منابع مالی (8)]	0	FM-BL-01	آئین نامه معاملات	

توضیحات

اینجا تایپ کنید
Characters : 0

فایل پیوست

اینجا کلیک کنید و یا فایل(های) مورد نظر را کشیده و اینجا رها کنید

تایید ✓ | ارجاع جهت بازبینی و اصلاح | رد و خاتمه درخواست | مشاورت | ← مرحله قبل

تصاویر نرم افزار E&E Management

- مدیریت مدارک و سوابق
- مدیریت مدارک مهندسی پروژه
- آرشیو اسناد



آرشیو مدارک

منوی اصلی نرم افزار > مدیریت مدارک > مدارک > مدارک و مستندات > توسعه چشم انداز و استراتژی

کارنامیل همه

حامد فرهنگ

آرشیو مدارک معتبر

گزارش امکانات ...Search here

مشخصات مدارک جستجو پیشرفته

اولویت نمایش صعدوی

کد	نام مدارک	ردیف	تاریخ
MD-CR-03	چارت سیستمی انرژی در حال تغییر ایجاد شده در 1395/07/18 0 [مدارک و مستندات توسعه چشم انداز و استراتژی (1)]	1	
QA-FR-06	تحلیل محیط تخصصی خرد (PORTER PLAN) ایجاد شده در 1398/05/28 0 [مدارک و مستندات توسعه چشم انداز و استراتژی (1)]	2	
QA-FR-04	تحلیل محیط داخل (IFE PLAN) ویرایش شده در 1398/05/28 0 [مدارک و مستندات توسعه چشم انداز و استراتژی (1)]	3	
QA-FR-11	تحلیل محیط عمومی (PESTEL PLAN) ایجاد شده در 1398/07/21 0 [مدارک و مستندات توسعه چشم انداز و استراتژی (1)]	4	
QA-FR-07	مسائل موثر بر سیستم مدیریت ایمنی و بهداشت شغلی ایجاد شده در 1398/05/28 0 [مدارک و مستندات توسعه چشم انداز و استراتژی (1)]	5	
QA-FR-08	مسائل موثر بر سیستم مدیریت زیست محیطی ایجاد شده در 1398/05/28 0 [مدارک و مستندات توسعه چشم انداز و استراتژی (1)]	6	
MD-PR-01	روش اجرایی بازنگری مدیریت ویرایش شده در 1399/11/15 4 [مدارک و مستندات توسعه چشم انداز و استراتژی (1)]	7	

- مدارک و مستندات
- توسعه چشم انداز و استراتژی (1)
- توسعه و مدیریت محصولات و خدمات (2)
- پوشتها
- بازاریابی و فروش (3)
- انبار محصول
- پوشتها
- فروش
- ارائه محصولات (4)
- بهره برداری و بسته بندی
- پوشتها
- فرآیند و کنترل کیفیت
- آزمایشگاه
- مدیریت منابع، خرید و امور قراردادها
- مدیریت خدمات به مشتریان (5)
- توسعه و مدیریت منابع انسانی (6)
- مستندات برون سازمانی
- پوشتها
- مدیریت فناوری اطلاعات و ارتباطات (7)
- مدیریت منابع مالی (8)
- دستیابی، ساخت و مدیریت دارایی ها (9)
- مدیریت ریسک، انطباق، احیا و تاب آوری (10)
- مدیریت ارتباطات بیرونی (11)
- توسعه و مدیریت قابلیت های کسب و کار (12)

مدارک و مستندات مدیریت ریسک، انطباق، احیا و تاب آوری (10)

QA-PR-03	روش اجرایی اقدام اصلاحی و بهبود ویرایش شده در 1401/06/26 5 [مدارک و مستندات مدیریت ریسک، انطباق، احیا و تاب آوری (10)]	2	✓
QA-PR-08	روش اجرایی مدیریت ریسک ویرایش شده در 1401/07/04 7 [مدارک و مستندات مدیریت ریسک، انطباق، احیا و تاب آوری (10)]	3	

Show 8 entries 1 to 3 of 3

شناسنامه پیش نمایش مدارک مرتبط تاریخچه تغییرات لیست توزیع یادداشت و نظرات

درخواست های نسخه ی خارج از کنترل سوابق مطالعه مدارک

- ویرایش: 5 روش اجرایی اقدام اصلاحی و بهبود ویرایش روش اجرایی اقدام اصلاحی و پیشگیرانه
- ویرایش: 3 روش اجرایی اقدام اصلاحی و پیشگیرانه. شماره درخواست: 316 مدت اعتبار: 590 روز
- ویرایش: 2 روش اجرایی اقدام اصلاحی و پیشگیرانه. متن درخواست: تغییر ویرایش دلیل تغییرات در متن... کلی. شماره درخواست: 256 مدت اعتبار: 1941 روز

- انبار محصول
- فروش
- ارائه محصولات (4)
- بهره برداری و بسته بندی
- فرآیند و کنترل کیفیت
- آزمایشگاه
- مدیریت منابع، خرید و امور قراردادها
- مدیریت خدمات به مشتریان (5)
- توسعه و مدیریت منابع انسانی (6)
- مدیریت فناوری اطلاعات و ارتباطات (7)
- مدیریت منابع مالی (8)
- دستیابی، ساخت و مدیریت دارایی ها (9)
- مدیریت ریسک، انطباق، احیا و تاب آوری (10)
- مدیریت ارتباطات بیرونی (11)
- توسعه و مدیریت قابلیت های کسب و کار (12)

Viewer مدارک (۹۳ فرمت: اتوکد، Office، PDF و ...)

The screenshot shows a web browser displaying a document viewer. The address bar shows a local host URL. The document content includes a green circular stamp that says "Approved" and "RISECO". Below the stamp, there is Persian text: "امین اله طبعی 192.168.0.130". The document is divided into sections with headings: "شمارش ذرات اتاق‌های تمیز، داینامیک پس بکس، هود لامینار فلو و هوای فشرده" (Particle counting in clean rooms, dynamic back box, laminar flow hood and compressed air), "هدف" (Purpose), "کاربرد" (Application), "هدف ۱- هدف از تهیه این راک ارائه روشی برای شمارش ذرات اتاق‌های تمیز و هود لامینار فلو با سایز $\geq 0.5 \mu\text{m}$ و $\geq 5.0 \mu\text{m}$ و شمارش ذرات هوای فشرده می‌باشد." (Purpose 1- The purpose of preparing this rack is to provide a method for counting particles in clean rooms and laminar flow hoods with sizes $\geq 0.5 \mu\text{m}$ and $\geq 5.0 \mu\text{m}$ and counting compressed air particles.), and "کاربرد ۲- کاربرد این راک در پایش اتاق تمیز و پایش هودهای لامینار فلو تمیز بخش‌های تولیدی، فیلتراسیون و پرکنی، کنترل کیفیت،" (Application 2- Use of this rack in clean room monitoring and laminar flow hood monitoring of production sections, filtration and filling, quality control,).

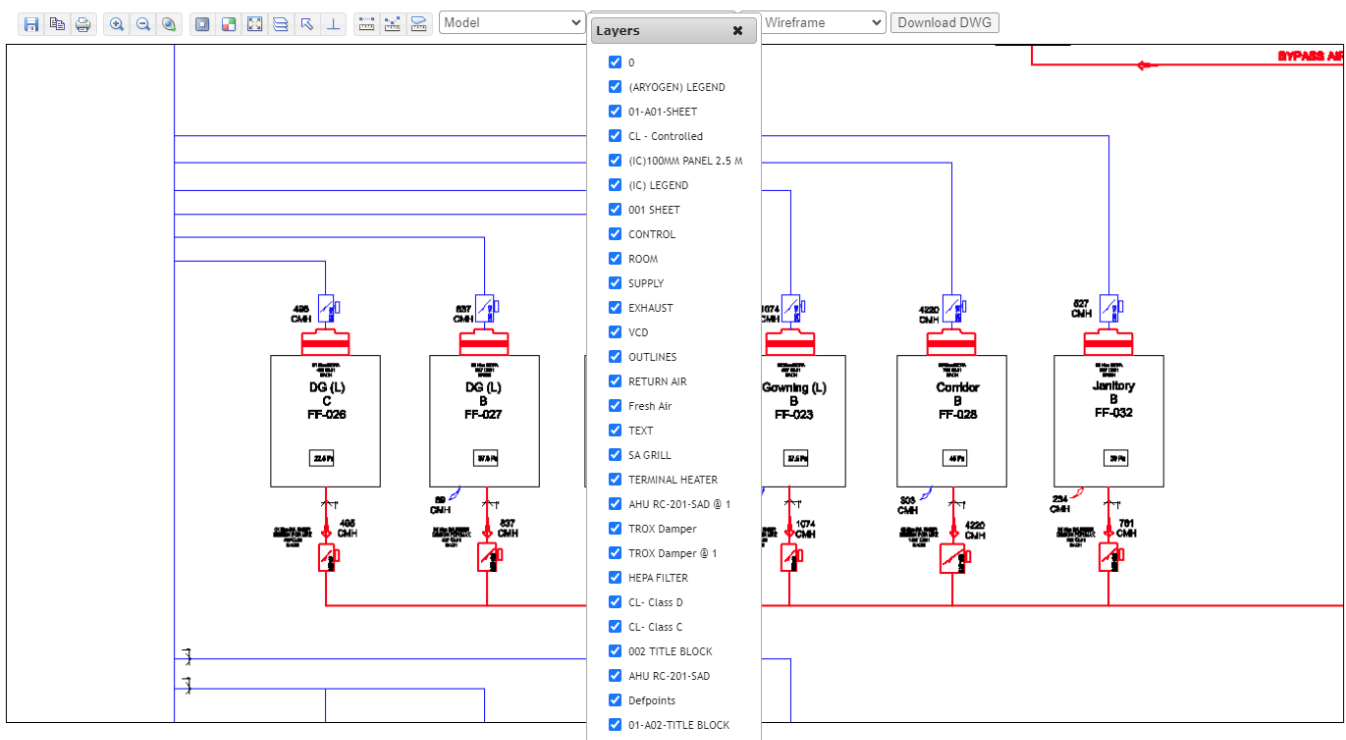

لیست های توزیع و Workflow های درخواست مدرک

اتصال به لیست توزیع

اتصال گروه مدرک انتخاب شده به لیست توزیع و تعریف چگونگی دسترسی به مدارک

انتخاب

لیست توزیع مدرک

- مجوز داتلود مدرک
- مجوز داتلود نسخه قابل ویرایش مدرک
- مجوز چاپ مدرک
- SMS دریافت

تاریخ انقضا

انصراف اتصال

مرحله کاری

قسمتی از نام الگوی گردش کار، یا نام خانوادگی تهیه، تایید و ...

تهیه کننده

مستولیت

ذیربط

مستولیت

خالی یا یک کاربر

چند کاربر، انتخاب یک کاربر از بین این افراد، توسط کاربر مرحله قبل

انتخاب چند کاربر و ارسال مواری

انتخاب خودکار درخواست دهنده به عنوان ذیربط این مرحله از درخواست

شخص ذیربط این مرحله، از تنظیمات نرم افزار/سرور/واحد درخواست کننده، خوانده شود

انتخاب

ذخیره و خروج انصراف

آرشیو مدارک مهندسی با فیلتر پیشرفته

The screenshot shows the Document Center software interface. At the top, there is a navigation bar with the user's name 'مرتضی شفیعی' and a search bar. Below the navigation bar, there is a breadcrumb trail: 'منوی اصلی نرم افزار > مدیریت مدارک > مدارک و سوابق > مرکز اسناد (Document Center) > پروژه راکتور تحقیقاتی 10 مگاواتی اصفهان (IR1) > مستندات شرکت مهندسی توسعه صنایع اتمی (متصا)'. The main area features a search bar with 'جستجو' and 'پیشرفته' buttons, and a dropdown menu for 'مشخصات مدرک'. The dropdown menu is open, showing a list of disciplines: AR--Architecture, FD--Building Coordinating, CV--Civil, CM--Communication, CO--Control, CS--Conventional Safety, DP--Data Processing, EL--Electrical, EN--Environmental, EQ--Equipment, EP--Espesial Projects, EF--Experimental Facilities, FE--Fixed Equipment, FH--Fuel Handling, FM--Fuel Management, GN--General, GC--General Civil, HV--Heating, Ventilation and Air Conditioning (HVAC), and IN--Instrumentation. The table below the dropdown has columns for Project, Stage, Producer, System, Discipline, Type, Serial, Org. Unit, Reviewer, Prod. Contract, and Reviewer Contract. The table is currently empty. On the right side, there is a sidebar with a tree view of the document structure, including 'مرکز اسناد (Document Center)', 'پروژه راکتور تحقیقاتی 10 مگاواتی اصفهان (IR1)', and various document categories like 'مستندات شرکت توسعه و احداث راکتورهای اتمی (تارا)', 'مستندات پژوهشگاه راکتور و ایمنی هسته‌ای (RNS)', 'مستندات شرکت مهندسی توسعه صنایع اتمی (متصا)', 'مستندات شرکت سوخت راکتورهای هسته‌ای NRF', 'مستندات شرکت صنایع ارتباطی شیراز (صاشریز) SSH', 'مستندات شرکت ایمن گستران محیط IGM', 'مستندات شرکت ایستا خرد پارسه IKP', 'مستندات TEST', 'مستندات پژوهشگاه راکتور و ایمنی هسته‌ای (RNS)', 'مستندات کمیته ایمنی', 'مستندات شرکت آذرباب اراک AZB', 'مستندات شرکت نوین طیف NTF', 'کدها، استانداردها و مقررات (Standards & Regulations)', 'مدارک سیستمی - نظام مدیریت یکپارچه (IMS)', and 'کدها، استانداردها و مقررات دریافتی از کتابخانه سازمان'.

The screenshot shows the Document Center software interface with a list of documents. The table has columns for Project, Stage, Producer, System, Discipline, Type, Serial, Org. Unit, Reviewer, Prod. Contract, and Reviewer Contract. The table is filtered by 'Discipline: AR--Architecture'. The list shows four documents related to 'Reactor Building Plans (Basic)'. The first document is 'IR1-B-MAT-JA0-OUJA00-AR-DWG-001' with 'IR1-B-AR0001' as the producer, '113' as the serial number, and '03' as the type. The second document is 'IR1-B-MAT-JA0-OUJA00-AR-DWG-001' with 'IR1-B-AR0001' as the producer, '114' as the serial number, and '02' as the type. The third document is 'IR1-B-MAT-JA0-OUJA00-AR-DWG-001' with 'IR1-B-AR0001' as the producer, '115' as the serial number, and '01' as the type. The fourth document is 'IR1-B-MAT-JA0-OUJA00-AR-DWG-001' with 'IR1-B-AR0001' as the producer, '116' as the serial number, and '00' as the type. The table is paginated, showing '8' entries per page, and the current page is '113 to 116 of 116'. At the bottom, there is a sidebar with a tree view of the document structure, including 'مرکز اسناد (Document Center)', 'پروژه راکتور تحقیقاتی 10 مگاواتی اصفهان (IR1)', and various document categories like 'مستندات شرکت توسعه و احداث راکتورهای اتمی (تارا) TAR', 'مستندات پژوهشگاه راکتور و ایمنی هسته‌ای (RNS) - قرارداد شمار', 'مستندات شرکت مهندسی توسعه صنایع اتمی (متصا) MAT', 'مدارک (Documents)', 'سوابق مدارک (Documents Records)', 'فایل‌های پشتیبان مدارک (Documents Supporting Files)', 'صورتحسابات (MOEs)', 'ترانسمیتالها (Transmittals)', 'نامه‌ها (Letters)', 'مستندات شرکت سوخت راکتورهای هسته‌ای NRF', 'مستندات شرکت صنایع ارتباطی شیراز (صاشریز) SSH', 'مستندات شرکت ایمن گستران محیط IGM', 'مستندات شرکت ایستا خرد پارسه IKP', 'مستندات TEST', 'مستندات پژوهشگاه راکتور و ایمنی هسته‌ای (RNS) - قرارداد شمار', 'مستندات کمیته ایمنی', 'مستندات شرکت آذرباب اراک AZB', 'مستندات شرکت نوین طیف NTF', 'کدها، استانداردها و مقررات (Codes, Standards & Regulations)', 'مدارک سیستمی - نظام مدیریت یکپارچه (IMS)', and 'کدها، استانداردها و مقررات دریافتی از کتابخانه سازمان'.

گزارش و پی گیری درخواست ها

درخواست ها

پیشرفته

جستجو

اینجا جستجو کنید

عملیات

گزارش

۳

☰

شماره درخواست	نوع درخواست	تاریخ درخواست	موضوع درخواست	مشخصات	نزد	<input type="checkbox"/>
522	درخواست ویرایش مدرک	1402/12/23 11:02	تست ...	PM-WI-01 دستورالعمل های نت	سید آرش دادمهر سرپرست برنامه ریزی نت تهیه کننده	<input type="checkbox"/>
521	درخواست ویرایش مدرک	1402/11/23 15:54	... trdytrd	MD-CR-03 چارت سیستمی انرژی	زینب کارگر کارشناس بهبود سیستمها و روش ها تایید کننده	<input type="checkbox"/>
520	درخواست ایجاد مدرک	1402/11/23 15:53	... ur76r		زینب کارگر کارشناس بهبود سیستمها و روش ها مدیر مدارک	<input type="checkbox"/>
519	درخواست ایجاد مدرک	1402/11/17 15:24	ارائه ی کد به فرم پرداخت صورت وضعیت پیمان ...	FM-FR-04-00 پرداخت صورت وضعیت پیمان	حسین ترابی رییس حسابداری تایید کننده	<input type="checkbox"/>
518	درخواست ویرایش مدرک	1402/11/12 09:40	بازنگری در ضرایب ...	TR-PR-01 روش اجرایی آموزش	---	<input type="checkbox"/>
517	بازنگری دوره ای	1402/11/10	درخواست بازنگری دوره ای صادر شده توسط سیستم و به صورت خودکار ...		لطفا تاریخ اعتبار برای 6 ماه بعد حتما تنظیم گردد قانون اصلاح الگوی مصرف	<input type="checkbox"/>
516	درخواست ویرایش مدرک	1402/10/30 14:55	تغییر نحوه ی امتیاز دهی و محاسبات کارانه و پاداش ...	AD-IN-04 دستورالعمل توزیع پاداش و کارانه	---	<input type="checkbox"/>

گزارش و پی گیری درخواست ها (مدارک سیستمی)

خاتمه یافته

درخواست ویرایش مدرک



ایجاد شده توسط: زینب کارگر | مسوول بررسی منابع | 08:22 1402/10/21

شماره درخواست: 514

کد مدرک

PS-PR-01

شماره ویرایش

8

نام مدرک

روش اجرایی ارزیابی تامین کنندگان

موضوع درخواست

ویرایش بند 3-4 (ارزیابی اولیه تامین کنندگان)

علت درخواست

اصلاح جمله بندی و ادبیات ، جایجایی جملات (جملات خط کشیده شده حذف گردد و جملات با رنگ قرمز اضافه گردد.)

تایید شده

تایید کننده سیستمی

زینب کارگر | کارشناس بهبود سیستمها و روشها



تاریخ دریافت: 10:57 1402/10/24 | تاریخ انجام: 10:58 1402/10/24

تایید شده

تایید کننده

سلیمان باقری کاهکش | رئیس تدارکات و انبارها



تاریخ دریافت: 10:58 1402/10/24 | تاریخ انجام: 10:58 1402/10/24 | مهلت انجام: 10:58 1402/11/14

تایید شده

کنترل نهایی (عدم تداخل با سایر سیستمها)

حامد فرهنگ | سرپرست بهبود سیستمها و روشها



تاریخ دریافت: 10:58 1402/10/24 | تاریخ انجام: 10:58 1402/10/24

تایید شده

انتشار دهنده

زینب کارگر | کارشناس بهبود سیستمها و روشها



تاریخ دریافت: 10:58 1402/10/24 | تاریخ انجام: 10:59 1402/10/24

گزارش و پی گیری درخواست ها (مدارک مهندسی)

منتظر بلوچی مدیر برق و ابزار دقیق توزیع - اطلاع رسانی - مشورت - جمع بندی	IR1-D- IC0305 IR1-D- MAT-JA0-0JAK00- IC-CLS-002 Hot Water Layer System Orifice and Restrictor Valve Sizing	ترنسمیتال 100 متصا تاریخ ... 1402/12/20	1402/12/22 12:10	درخواست بررسی مدارک	1046	<input type="checkbox"/>
منتظر بلوچی مدیر برق و ابزار دقیق توزیع - اطلاع رسانی - مشورت - جمع بندی	IR1-D- IC0303 IR1-D- MAT-JA0-0JGC00- IC-CLS-001 Secondary Cooling System Orifice and Restrictor Valve Sizing	ترنسمیتال 100 متصا تاریخ ... 1402/12/20	1402/12/22 12:10	درخواست بررسی مدارک	1045	<input checked="" type="checkbox"/>

Show 10 entries 1 to 10 of 736

<< < 5 4 3 2 1 > >>

در جریان

درخواست بررسی مدارک

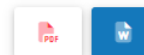

ایجاد شده توسط: مرتضی شفیع | کارشناس مدیریت دانش و مرکز اسناد 1402/12/22 12:10

شماره درخواست 1045

کد مدارک

IR1-D-MAT-JA0-0JGC00-IC-CLS-001

کد دوم مدارک

IR1-D-IC0303

شماره ویرایش

0

نام مدارک

Secondary Cooling System Orifice and Restrictor Valve Sizing

موضوع درخواست

ترنسمیتال 100 متصا تاریخ 1402/12/20

تایید شده

بایگانی و ثبت - R1

مرتضی شفیع | رئیس تعالی سازمانی و مدیریت دانش

تاریخ دریافت 1402/12/22 12:10 تاریخ انجام 1402/12/22 12:19

با سلام جهت ارجاعات کارتابلی

مشاهده شده

توزیع - اطلاع رسانی - مشورت - جمع بندی

منتظر بلوچی | مدیر برق و ابزار دقیق

تاریخ دریافت 1402/12/22 12:19

مشورت

داشبورد وضعیت درخواست ها

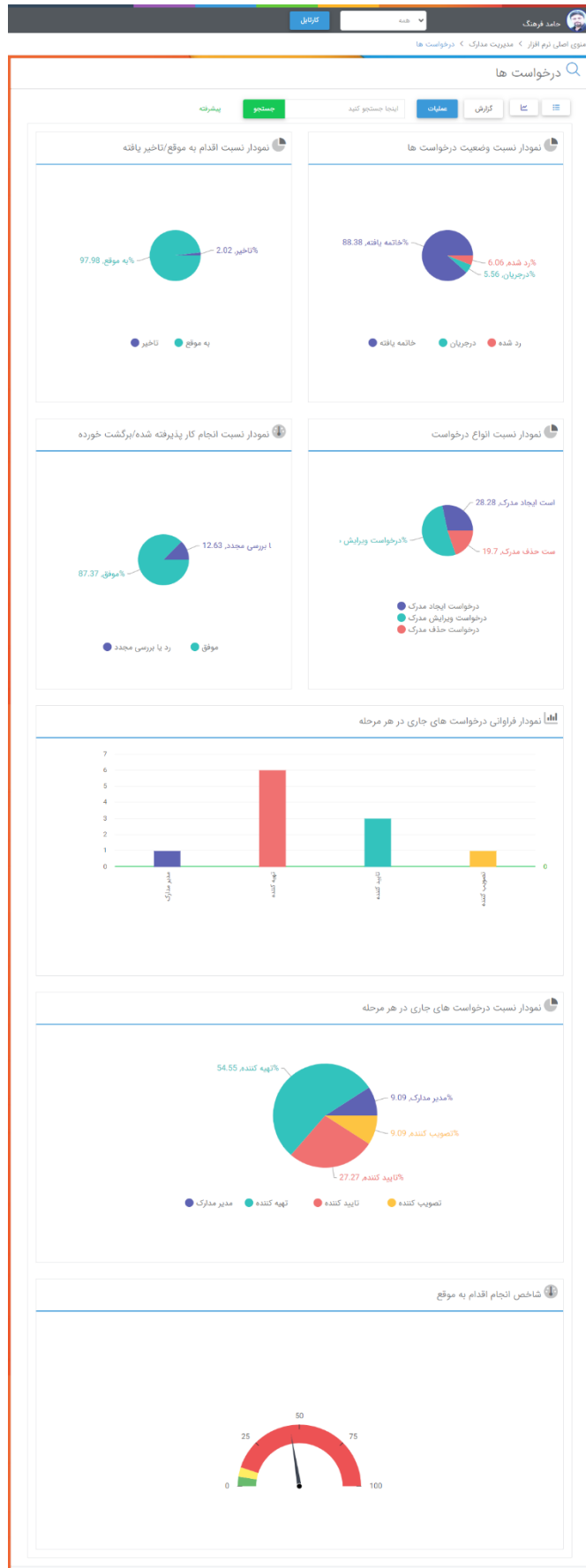



اسکن تحت وب و OCR به ۱۲۷ زبان شامل فارسی، انگلیسی و ...

تنظیمات E&E OCR ▾

فعال سازی OCR

فعال سازی OCR فارسی

فعال سازی OCR عربی

فعال سازی OCR روسی

فعال سازی OCR چینی

فعال سازی OCR کره ای

فعال سازی OCR فرانسوی

فعال سازی OCR آلمانی

فعال سازی OCR ایتالیایی

فعال سازی OCR ترکی استانبولی

اسکن اسناد

180°

Page: < > < >

Preview Mode: 1X1

Custom Scan

Select Source:

Looking for devices. Please wait.

Show UI AutoFeeder Duplex

Pixel Type: B&W Gray Color

Resolution: 300

SCAN

Load Images or PDFs

Save Documents

File Name:

BMP JPEG TIFF PNG PDF

Multi-Page TIFF Multi-Page PDF

Save to Local

ایمپورت گروهی اسناد و ایمپورت رکورد از اکسل

ایمپورت گروهی مدارک

انتخاب Choose document group

- متناظر با فولدرها، گروه مدارک ساخته شود
- Import مدارک، بدون فایل Master List**
- نام فایل یا پسوند در Master List جستجو شود
- نام فایل را با اولین اسپیس تقسیم کن و دنبال اولین قسمت داخل فایل مسترلیست، بگرد
- ثبت مدارک بدون رکورد معادل، در Master List
- نام فولدر در Master List جستجو شود
- ایجاد درخواست، جهت بررسی مدارک، همزمان با ایمپورت هر دسته از مدارک
- تبدیل وضعیت مدارک ایمپورت شده به وضعیت "در حال بررسی"
- به روزرسانی مدارک به همراه فایل پیوست
- کنترل نام تکراری مدرک
- سایر تنظیمات

Drag and drop master list file here

To import documents, drag and drop folders and file here

Import MDR | Excel

انتخاب Choose document group

آبیت اطلاعات

Drag and drop master list file here

تنظیمات ایمپورت از اکسل

از رکورد تا رکورد

فرم ساز داینامیک

فرم ساز

* Project

Isfahan Research Reactor - 10 MW

* Project Stage

Research & Development / Know-How Attainment

* Document Producer

شرکت مهندسی و طراحی شبیه‌سازهای صنعتی (ادیس)

* Project Area (Building / Structure / Island)

General

* Project System

General

* Document Relevant Discipline

Structure

* Document & Record Type

Three Dimensional Drawing

* Document Responsible Organizational Unit

Execution Management

* Document Reviewer

شرکت توسعه و احداث راکتورهای اتمی (تارا)

Widget List:

- Checkbox Group
- Date Field
- Header
- Number
- Paragraph
- Radio Group
- Select
- Text Field
- Text Area

* Project Stage

Required

Label Project Stage

Help Text

Placeholder

Class form-control

Name select-1675778532492-0

Access .Limit access to one or more of the following roles

Allow Multiple Selections

Options

N	Contract, Pre Contract	<input checked="" type="radio"/>
R	Research & Development / Know-How Attainment	<input checked="" type="radio"/>
Y	Preliminary Study / Data Gathering	<input type="radio"/>
F	Feasibility Study	<input type="radio"/>
L	Conceptual Design	<input type="radio"/>
B	Basic Design, Basic Plan Preparation	<input type="radio"/>
D	Detail Design	<input type="radio"/>

تعریف انواع وضعیت مدرک

ردیف	عنوان	برچسب	نوع	در حال ایجاد/معتبر/منسوخ
1	NO COM	NO COM	userDefined	Active
2	REJ	REJ	userDefined	Obsolete
3	AAN	AAN	userDefined	Obsolete
4	APP	APP	userDefined	Active
5	COM	COM	userDefined	Active
6	در حال بررسی	در حال بررسی	system	Reviewing

تعریف وضعیت

تعریف شده توسط کاربر سیستمی

نوع وضعیت مدرک: نامعتبر

عنوان: REJ

رنگ زمینه برچسب وضعیت: [Red]

رنگ فونت برچسب وضعیت: [White]

انصراف ذخیره

تصاویر نرم افزار E&E Management

مدیریت عدم انطباق (انحراف) و اقدام
اصلاحی



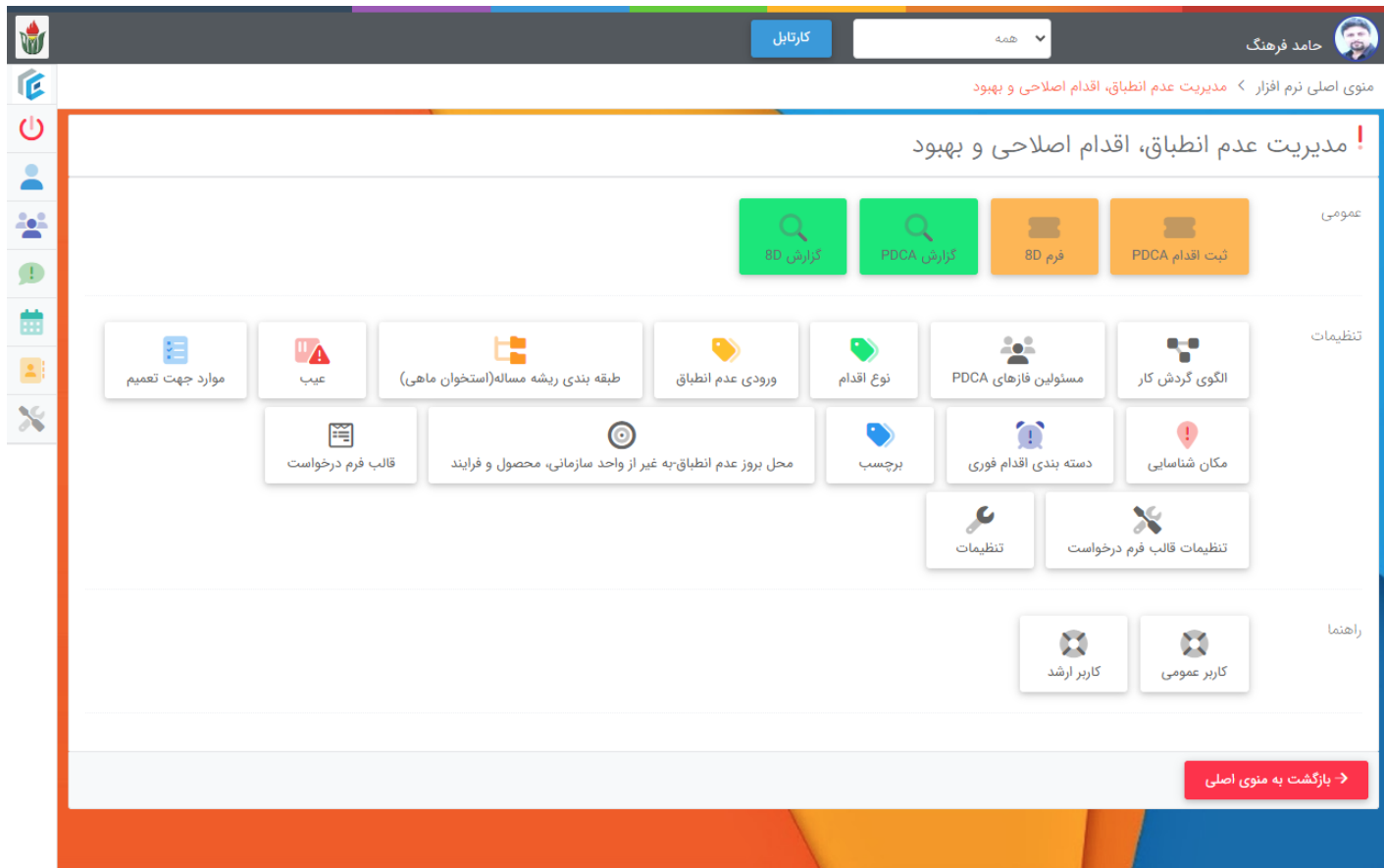

The dashboard features a top navigation bar with a logo on the left, a search bar containing the text "کارتابل", and a user profile section on the right for "حامد فرهنگ". Below the navigation bar, a breadcrumb trail reads "منوی اصلی نرم افزار < مدیریت عدم انطباق, اقدام اصلاحی و بهبود". The main content area is titled "مدیریت عدم انطباق, اقدام اصلاحی و بهبود" and is organized into four horizontal sections:

- عمومی (General):** Contains four large buttons: "گزارش 8D" (green), "گزارش PDCA" (green), "فرم 8D" (orange), and "ثبت اقدام PDCA" (orange).
- تنظیمات (Settings):** A grid of 14 smaller buttons including: "موارد جهت تعمیر", "عیب", "طبقه بندی ریشه مساله (استخوان ماهی)", "ورودی عدم انطباق", "نوع اقدام", "مسئولین قارهای PDCA", "الگوی گردش کار", "قالب فرم درخواست", "محل بروز عدم انطباق به غیر از واحد سازمانی, محصول و فرایند", "برچسب", "دسته بندی اقدام فوری", "مکان شناسایی", "تنظیمات", and "تنظیمات قالب فرم درخواست".
- راهنما (Help):** Contains two buttons: "کاربر ارشد" and "کاربر عمومی".
- Footer:** A red button labeled "بازگشت به منوی اصلی" is located at the bottom right.

ثبت عدم انطباق (PDCA)

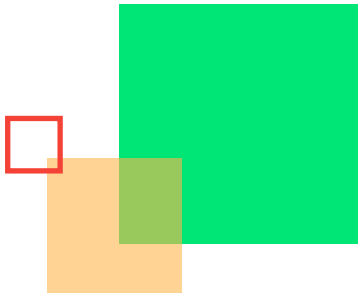

کارنامه | هسه | حامد فرهنگ

خانه > مدیریت عدم انطباق، اقدام اصلاحی و بهبود > درخواست ها > درخواست جدید

ثبت اقدام PDCA

نوع اقدام	اصلاحی
ورودی عدم انطباق	ممیزی داخلی انتخاب پس از انتخاب ورودی، گزینه های الزامی پایین را به عنوان محل بروز مساله انتخاب کنید
کد ردیابی	
فرایند	توسعه استراتژی های بازار و مشتریان انتخاب
محل بروز عدم انطباق به غیر از واحد سازمانی، محصول و فرایند	
واحد سازمانی	بازاریابی و فروش انتخاب
الویت	
فوریت	
موضوع	
شرح رویداد	<p>اینجا تایپ کنید</p> <p>Characters : 0</p>
اقدام فوری	<p>اقدام فوری انجام شده <input type="radio"/> اقدام فوری پیشنهادی <input type="radio"/></p> <p>شرح اقدام فوری</p>
فایل پیوست	<p>اینجا کلیک کنید و یا فایل(های) مورد نظر را کشیده و اینجا رها کنید</p>

انصراف | ارسال

گزارش و پی گیری درخواست ها (PDCA)

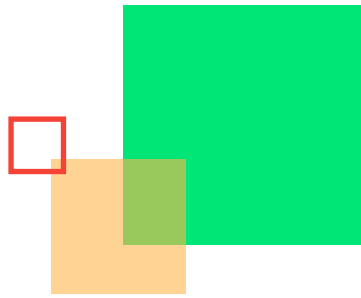

منوی اصلی نرم افزار > مدیریت عدم انطباق اقدام اصلاحی و بهبود > درخواست ها

درخواست ها

کارنامه | همه | عملیات | اینجا جستجو کنید | جستجو | پیشرفته

مرتب کردن با | شماره درخواست

ردیف	شماره اقدام	مرحله جاری	وضعیت	نوع اقدام	ورودی عدم انطباق	محل بروز عدم انطباق	موضوع درخواست	تاریخ شروع	تاریخ پایان مدت (زمان روز)	تاخیر	تذ
29	472	P D C A	در جریان	اصلاحی	شبه حوادث	مدیریت حوادث و رویدادها ایمنی و آتش نشانی	آتش سوزی وکس مربوط به درین آنالایزر 1	1402/07/22	-	-	محمد بنی سعید سرپرست ایمنی و آتش نشانی
30	471	P D C A	در جریان	اصلاحی	شبه حوادث	مدیریت حوادث و رویدادها ایمنی و آتش نشانی	پارگی و نشتی از شیلنگ گاز در آشپزخانه	1402/07/22	-	-	محمد بنی سعید سرپرست ایمنی و آتش نشانی
31	470	P D C A	در جریان	اصلاحی	حوادث	مدیریت ایمنی و آتش نشانی ایمنی و آتش نشانی	برخورد صاعقه با دکل مخابراتی	1402/07/22	-	-	محمد بنی سعید سرپرست ایمنی و آتش نشانی
32	469	P D C A	در جریان	بهبود	بازنگری مدیریت	مدیریت اجرا و ارزیابی استراتژی ها و بازنگری مدیریت مدیرعامل	بازنگری مدیریت شهرویر 1402	1402/07/12	140	140	عبدالمحسن جوادنیا رییس HSE علی سعیدی مسول بهداشت صنعتی سلیمان باقری کاهکش رییس تدارکات و ابزارها غزاله فروتن یکتا مدیر بازاریابی و فروش

60 آیتم از 488

جستجوی پیشرفته

منوی اصلی نرم افزار > مدیریت عدم انطباق اقدام اصلاحی و بهبود > درخواست ها

از شماره درخواست:

تا شماره درخواست:

ثبت درخواست، از تاریخ:

ثبت درخواست، تا تاریخ:

ورودی عدم انطباق:

انتخاب

بستن | جستجو

کد ردیابی | شهرویر 1402

برجست | بهبود | مدیریت اجرا و ارزیابی استراتژی ها و بازنگری مدیریت | مدیرعامل | بازنگری مدیریت

موضوع: بازنگری مدیریت شهرویر 1402

متم درخواست

گزارش و پی گیری درخواست ها (PDCA)

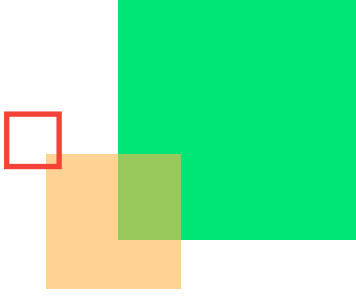

درخواست ها

پیشرفته جستجو اینجا جستجو کنید عملیات دریاات خصوصی اکسل

نمایش درخواست ها مرتب کردن با شماره درخواست

ایجاد شده توسط: محمد بنی سعید | سرپرست ایمنی و آتش نشانی 09:48 1402/07/22

شماره درخواست: 477

مدت - ساعت 08:34 1402/09/29

بررسی اصلاحی مدیریت حوادث و رویدادها حوادث

موضوع آسیب دیدگی آقای پامر وفاراده

متن درخواست نامبرده در حین جابجایی سیلندر از تrolley به موقعیت مورد استفاده بودند که سیلندر رها شده و حین سقوط انگشت انگشتی دست راست ما بین فنس و سیلندر قرار گرفته و دچار آسیب و ضربدیدگی می شود.

اقدام فوری انجام شده اعزام به اورژانس و رادیولوژی

تایید شده

ارزیاب اولیه درخواست

حامد فرهنگ | سرپرست بهبود سیستم ها و روشها 09:50 1402/07/22 09:48 1402/07/22

تایید شده

کاربر ارشد فاز P

محمد بنی سعید | سرپرست ایمنی و آتش نشانی 10:58 1402/08/10 09:50 1402/07/22

نتیجه ریشه یابی عدم آگاهی نامبرده از نحوه کار با تrolley و مهار سیلندر

راه حل برگزاری آموزش حین کار برای حادثه دیده

انجام شد

تایید شده

کاربر ارشد فاز D

حامد فرهنگ | سرپرست بهبود سیستم ها و روشها 08:28 1402/08/13 10:58 1402/08/10

تایید شده

مجری فاز D

محمد بنی سعید | سرپرست ایمنی و آتش نشانی 1402/08/10 15:31 1402/09/19 08:28 1402/08/13

شرح وظیفه برگزاری آموزش حین کار برای حادثه دیده

درصد پیشرفت کار 100%

انجام شد

داشبورد عملکرد اقدام اصلاحی

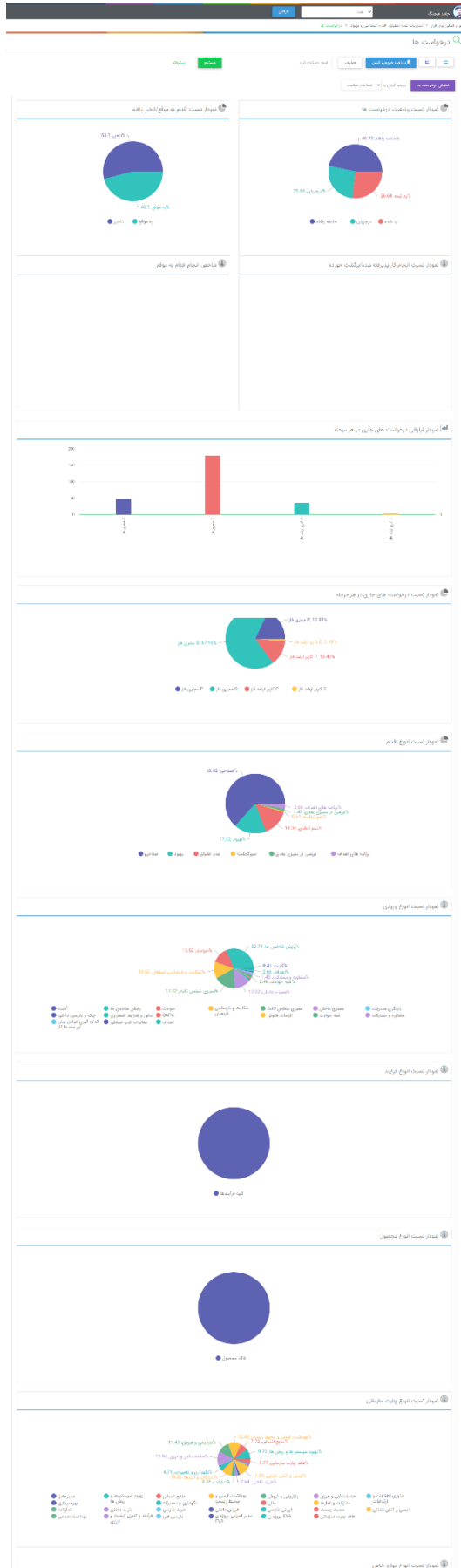
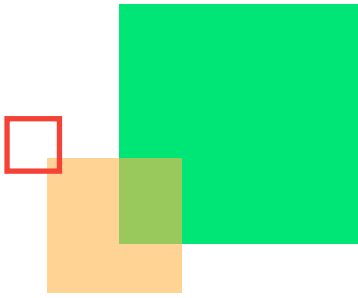

ثبت اقدام اصلاحی (8D)

فرمان رشمی کارزابل 28

خانه < سیستم اقدام اصلاحی < درخواست ها < درخواست جدید

درخواست اقدام اصلاحی - 8D

1- شرح عدم انطباق
2- بررسی وقوع در مورد مشابه
3- آثار اولیه
4- اقدام موقت/فوری

5-6- آثار نهایی و ریشه یابی و تعریف اقدام اصلاحی
7- کنترل اثربخشی اقدامات
8- اعمال تغییرات در مدارک، دانش و ...
بررسی نهایی و خاتمه درخواست
بررسی درخواست و ارسال به CFT

شرح عدم انطباق

ورودی عدم انطباق از

محدود به 1 آیتم
You cannot choose more than 1 item

انواع
محدود به 1 آیتم
You cannot choose more than 1 item

شماره شکایت مشتری
کد شناسایی شکایت، مشتری و ...

عیب گزارش شده
ایستگاه
کد دستگاه

چه کسی عدم انطباق را مشاهده کرده؟
داخلی
مشتری

چه چیزی را مشاهده کرده؟

چه زمانی عدم انطباق را مشاهده کرده؟
تاریخ
ساعت
شبهت

چگونه عدم انطباق را مشاهده کرده؟
توضیحات

چرا مورد مشاهده شده، عدم انطباق است؟

فایل پیوست
اینجا کلیک کنید و یا فایل(های) مورد نظر را کشیده و اینجا رها کنید

مرحله بعد

Fishbone و 5Whys و اقدامات اصلاحی (8D)

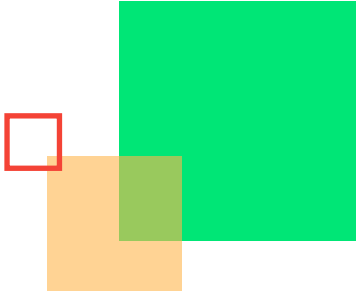

درخواست اقدام اصلاحی - 8D | شماره اقدام: 89

1- شرح عدم انطباق 2- بررسی وقوع در موارد مشابه 3- آنالیز اولیه 4- اقدام موقت/فوری 5- آنالیز نهایی و ریشه یابی و تعریف اقدام اصلاحی 6- بررسی و ارسال جهت کنترل اثربخشی 7- کنترل اثربخشی اقدامات

ارزیابی اثربخشی 8- اعمال تغییرات در مدارک دانش و ... بررسی نهایی و خاتمه درخواست

موضوع: **طاقچه عقب 206 درجه یک** - آنیوه

شرح عدم انطباق: **نفوذ فوم به سطح قطعه**

شماره شکایت مشتری: 191406

تاریخ تشکیل جلسه: 1402/11/01

گزارش آنالیز علت وقوع: گزارش آنالیز علت عدم تشخیص اقدامات اصلاحی تعریف شده

مرحله قبل | مرحله بعد

موضوع: **طاقچه عقب 206 درجه یک** - آنیوه

شرح عدم انطباق: **نفوذ فوم به سطح قطعه**

شماره شکایت مشتری: 191406

تاریخ تشکیل جلسه: 1402/11/01

گزارش آنالیز علت وقوع: گزارش آنالیز علت عدم تشخیص اقدامات اصلاحی تعریف شده

اقدامات اصلاحی جهت جلوگیری از وقوع

ریشه عدم انطباق: **Machine: نداشتن کیفیت عملکرد قطعات ماشین = شکستگی سوزن دستگاه سوزن زنی**

مجرى	نیاز به بازنگری مستندات	موضوعیت دانشی	ضد خطا سازی	مهلت انجام	نتیجه بررسی اقدامات
حسین رحمانی رئیس تولید	خیر	خیر	خیر	1402/10/27	انجام شده-اثربخشی بود

اقدامات اصلاحی جهت تشخیص قبل از وقوع

ریشه عدم انطباق: **Manpower: عدم اجرای روش ها و دستورالعمل های کاری تعریف شده**

مجرى	نیاز به بازنگری مستندات	موضوعیت دانشی	ضد خطا سازی	مهلت انجام	نتیجه بررسی اقدامات
حسین رحمانی رئیس تولید	خیر	خیر	خیر	1402/10/27	انجام شده-اثربخشی بود

مرحله قبل | مرحله بعد

داشبورد پیشینه عیب؛ پارتو و تفکیک M (8D)

داشبورد پیشینه عیب

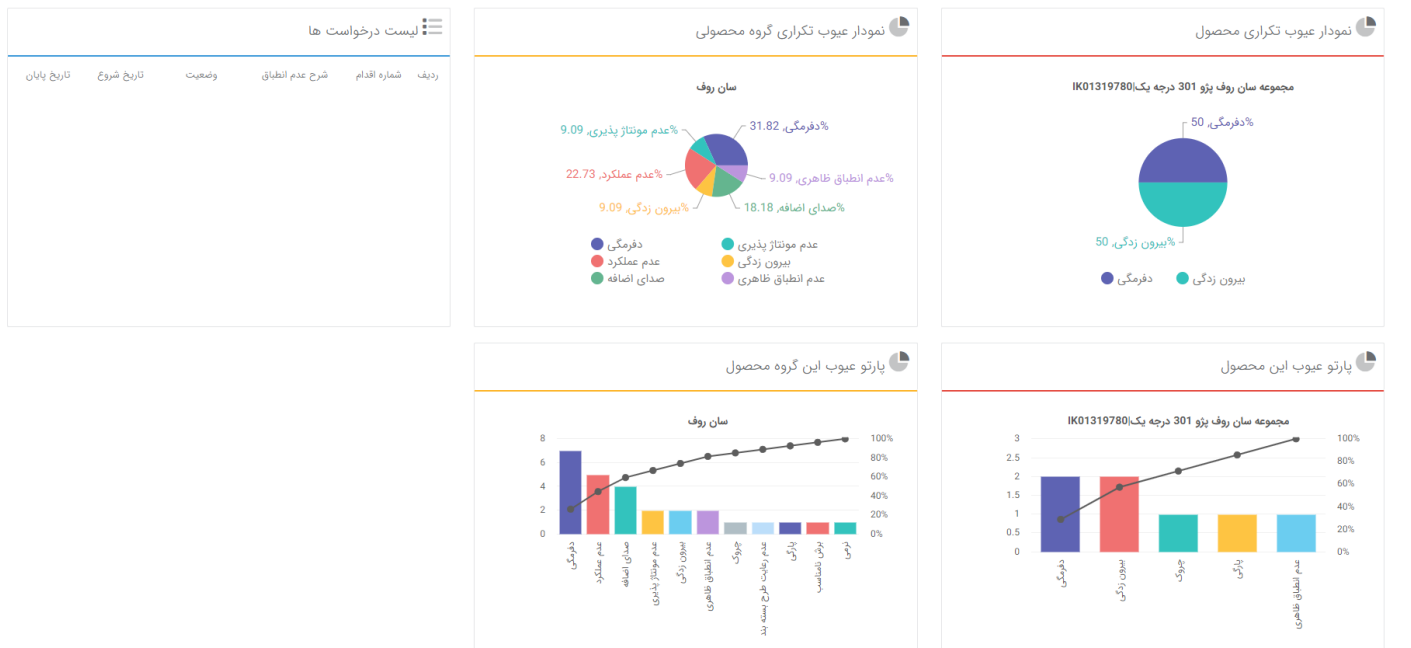

گزارش و پی گیری درخواست ها (8D)

درخواست های 8D

پیشرفته

جستجو

اینجا جستجو کنید

دریافت خروجی اکسل

عملیات

🔍

M

📄

☰

مرتب کردن با

ردیف	شماره اقدام	شماره شکایت مشتری	مرحله جاری	وضعیت	نوع اقدام	ورودی عدم انطباق	محل بروز عدم انطباق	موضوع درخواست	تاریخ شروع	تاریخ پایان	مدت زمان (روز)	تاخیر	نزد	اقدام فوری	تال ریشه ای
1	110	6-6209	در جریان	در جریان	8D	لجستیگی	موتک کف تپا NVH 232 درجه یک	ارسال اشتباه	1402/12/22			ریشه یابی: 2 روز	حسین رحمانی رئیس تولید [راهبر CFT]		
2	109	193922	در جریان	در جریان	8D	هشدار	مجموعه آفتابگیر چپ و راست K125 درجه یک	عملکرد نادرست و قطع و وصل شدن چراغ آفتابگیر چپ و صدماتی غیر عادی حین بستن و باز کردن آفتابگیر	1402/12/16			میثم کبکا رئیس طراحی و [راهبر CFT]			
3	108	193773	در جریان	در جریان	8D	هشدار	مجموعه آفتابگیر چپ و راست سنند خاکستری یا هشدار ایرنگ درجه یک	عملکرد نادرست فنر آفتابگیر که باعث افتادگی و عدم جذب و صدماتی اضافی هنگام باز و بسته شدن می شود	1402/12/16			حسین رحمانی رئیس تولید [راهبر CFT]			
4	107	193770	در جریان	در جریان	8D	هشدار	مجموعه آفتابگیر چپ و راست پژو 301 طوسی (تارا) درجه یک	دفرمگی و زدگی پایه آفتابگیر	1402/12/16			حسین رحمانی رئیس تولید [راهبر CFT]			
5	106	193769	در جریان	در جریان	8D	هشدار	مجموعه آفتابگیر چپ و راست سنند خاکستری یا هشدار ایرنگ درجه یک	شکستگی آینه	1402/12/16			حسین رحمانی رئیس تولید [راهبر CFT]			

30 آیتم از 101

تصاویر نرم افزار E&E Management

مدیریت دانش





کارتابل همه حامد فرهنگ

منوی اصلی نرم افزار > مدیریت دانش

مدیریت دانش

درخواست جدید	گزارش درخواست	نقشه دانش	پایگاه دانش	عمومی
قالب شناسنامه دانش	الگوی گردش کار	طبقه بندی ارزشی دانش	حوزه های دانشی	تنظیمات
	کاربر ارشد	دبیر دانشی	کاربر عمومی	راهنما

بازگشت →

حسامد فرهنگ

کارتنل همه

منوی اصلی نرم افزار > مدیریت دانش > پایگاه دانش

جستجو در پایگاه دانش

جستجوی همزمان در تجربیات، درس آموخته ها، مقالات، نوشته ها، مدارک، تالارهای گفتگو و ...

<h3>اسناد و مدارک</h3> <p>مورد 2228 مرتبه، مشاهده شده 775627</p>	<h3>تجارب و درس آموخته ها</h3> <p>مورد - مرتبه، مشاهده شده</p>	<h3>دانش</h3> <p>مورد 85 مرتبه، مشاهده شده 2216</p>	<input type="checkbox"/> ثبت شبه حوادث و موارد نایب <input type="checkbox"/> نگهداری و تعمیرات <input type="checkbox"/> خدمات فنی و انرژی <input type="checkbox"/> بهبود سیستمها و روشها <input type="checkbox"/> بهره برداری (تولید) <input type="checkbox"/> منابع انسانی <input type="checkbox"/> HSE <input type="checkbox"/> تدارکات و انبارها <input type="checkbox"/> امور قراردادهای پیمانها <input type="checkbox"/> فروش <input type="checkbox"/> انبار محصول <input type="checkbox"/> مالی <input type="checkbox"/> ICT <input type="checkbox"/> مدیریت <input type="checkbox"/> پیمانکاران <input type="checkbox"/> + کتابخانه (کتاب/تحقیق/مقاله و ...)
<h3>کتابخانه دیجیتال</h3> <p>مورد 32 مرتبه، مشاهده شده 272</p>	<h3>Wiki</h3> <p>مورد - مرتبه، مشاهده شده</p>	<h3>مقالات پژوهشی</h3> <p>مورد - مرتبه، مشاهده شده</p>	
<h3>پیوند های کاربردی</h3> <p>مورد - مرتبه، مشاهده شده</p>	<h3>پرسش های متداول</h3> <p>مورد - مرتبه، مشاهده شده</p>	<h3>تالار های گفتگو</h3> <p>مورد - مرتبه، مشاهده شده</p>	
<h3>فیلم، عکس، صوت</h3> <p>مورد - مرتبه، مشاهده شده</p>	<h3>Blog</h3> <p>مورد - مرتبه، مشاهده شده</p>	<h3>خبرگان دانشی</h3> <p>مورد 55 مرتبه، مشاهده شده</p>	



حسام فرهنگ | منوی اصلی نرم افزار < مدیریت دانش < پایگاه دانش

جستجو در پایگاه دانش

جستجوی همزمان در تجربیات، درس آموخته ها، مقالات، نوشته ها، مدارک، تالارهای گفتگو و ...

0	عملیات	طراحی سیستم کنترل Phase Flow
1	عملیات	وجود براده آهن داخل موتور
1	عملیات	وجود آلومینیوم در محصول
3	عملیات	بازسازی و تعمیر سر کوچک کانکتینگ راد کمپرسور پرایمری از طریق شیرینگ فیت بوش جدید
0	عملیات	بهبود های نرم افزاری بر روی function های plc
0	عملیات	عیب یابی بر روی الکتروموتور

- ثبت شبه حوادث و موارد نایم
- نگهداری و تعمیرات
- خدمات فنی و انرژی
- بهبود سیستمها و روشها
- بهره برداری (تولید)
- منابع انسانی
- HSE
- تدارکات و انبارها
- امور قراردادهای و پیمانها
- فروش
- انبار محصول
- مالی
- ICT
- مدیریت
- پیمانکاران
- + کتابخانه (کتاب/تحقیق/ مقاله و ...)

حسام فرهنگ | منوی اصلی نرم افزار < مدیریت دانش < پایگاه دانش

جستجو در پایگاه دانش

جستجوی همزمان در تجربیات، درس آموخته ها، مقالات، نوشته ها، مدارک، تالارهای گفتگو و ...

Phase Flow کنترل سیستم طراحی

ثبت شده توسط: ...

تاریخ آخرین تغییرات: 1400/09/10

وبرایش: 0

حوزه دانشی: [نگهداری و تعمیرات]

فرآیند: ...

واحد سازمانی: مهندسی

شرح دانشی:
در پمپهای رفت و برگشتی، به علت فشرده شدن سیال، تریب بصورت یاسی انجام می پذیرد. در این طرح با استفاده از هر دو پمپ اصلی و کمکی، بصورت همزمان تریب بصورت یکنواخت و پیوسته می شود.

ضرورت دانشی: رفع مشکل تریب یاسی در پمپهای رفت و برگشتی

نتایج و دستاوردها: تریب بصورت یکنواخت و پیوسته در پمپهای رفت و برگشتی

مراجع و مراجع: توضیحات و پیشنهادات:

فایل پیوست: [Download]

برگشت

- ثبت شبه حوادث و موارد نایم
- نگهداری و تعمیرات
- خدمات فنی و انرژی
- بهبود سیستمها و روشها
- بهره برداری (تولید)
- منابع انسانی
- HSE
- تدارکات و انبارها
- امور قراردادهای و پیمانها
- فروش
- انبار محصول
- مالی
- ICT
- مدیریت
- پیمانکاران
- + کتابخانه (کتاب/تحقیق/ مقاله و ...)

کارتابیل همه حامد فرهنگ

منوی اصلی نرم افزار < مدیریت دانش < پایگاه دانش

جستجو در پایگاه دانش

جستجوی همزمان در تجربیات، درس آموخته ها، مقالات، نوشته ها، مدارک، تالارهای گفتگو و ...

شهرام کشاورزی سرپرست نت ابزار دقیق	پیمان بهرامی سرپرست نت بسته بندی	مهرداد صفری رئیس خدمات فنی و انرژی	ثبت شبه حوادث و موارد نالیمن
9دانش	1دانش	5دانش	<input type="checkbox"/>
سید محمود مرعشی پور مسوول اسناد فنی و بایگانی	محسن افشاری معاون نت بسته بندی	علی رضا کشاورز سرپرست نت برق	<input type="checkbox"/> نگهداری و تعمیرات
10دانش	10دانش	6دانش	<input checked="" type="checkbox"/> خدمات فنی و انرژی
حلا، امین، تمان، ا معام، نت ابنا، دقنه.	حسب، صادق، ا معام، آمانشگاه	عل، طاطام، ناد، ا معام، نت مکانگ	<input type="checkbox"/> بهبود سیستمها و روشها
			<input type="checkbox"/> بهره برداری (تولید)
			<input type="checkbox"/> منابع انسانی
			<input type="checkbox"/> HSE
			<input type="checkbox"/> تدارکات و انبارها
			<input type="checkbox"/> امور قراردادهای و پیمانها
			<input type="checkbox"/> فروش
			<input type="checkbox"/> انبار محصول
			<input type="checkbox"/> مالی
			<input type="checkbox"/> ICT
			<input type="checkbox"/> مدیریت
			<input type="checkbox"/> پیمانکاران
			<input type="checkbox"/> + کتابخانه (کتاب/تحقیق/مقاله و ...)

کتابخانه دیجیتال

The screenshot displays a digital library interface with a blue header and a sidebar on the left containing navigation icons. The main content area features a grid of book covers, each with a title, a small book icon, and a 'عملیات' (Operations) button. The books shown include:

- قدرت چشم انداز
- مدیریت استراتژیک (خلاصه کتاب)
- چکیده ای از کتاب جنگل استراتژیک
- EFQM 2020
- کشف توانمندیها (خلاصه کتاب)
- استراتژی رقابتی (تکنیک های تحلیل صنعت و رقبا)
- ISO 56003 - ابزارها و روش‌های همکاری در نوآوری
- کلیات سیستم مدیریت نوآوری - ISO 56002
- آشنایی با منطق رادار

At the bottom left, it says 'تعداد کل 32'. At the bottom right, there is a 'بازگشت' (Back) button. On the right side, there is a sidebar with a list of filters, each with a checkbox:

- ثبت شبه حوادث و موارد ناایمن
- نگهداری و تعمیرات
- خدمات فنی و انرژی
- بهبود سیستمها و روشها
- بهره برداری (تولید)
- منابع انسانی
- HSE
- تدارکات و ابزارها
- امور قراردادهای و پیمانها
- فروش
- انبار محصول
- مالی
- ICT
- مدیریت
- پیمانکاران
- + کتابخانه (کتاب/تحقیق/مقاله و ...)

The screenshot displays a detailed view of a book in the digital library. The header is blue and contains the text 'جستجو در پایگاه دانش' (Search in the knowledge base) and 'جستجوی همزمان در تجربیات، درس آموخته ها، مقالات، نوشته ها، مدارک، تالارهای گفتگو و ...' (Simultaneous search in experiences, lessons learned, articles, writings, documents, discussion rooms, etc.).

The main content area shows the book details for 'مدیریت استراتژیک (خلاصه کتاب)'. The details include:

- تاریخ آخرین تغییرات: 1394/10/20
- وبرایش: 31
- گروه: [کتابخانه (کتاب/تحقیق/مقاله و ...) | تعالی و استراتژی]
- نویسنده / نویسندگان: فرد آر دیوید
- مترجم / مترجمین: علی پارسلیمان، محمد اعرابی
- دسته بندی موضوعی: استراتژی

At the bottom right, there is a 'فایل پیوست' (Attached file) section with a red button and a 'بازگشت' (Back) button.

On the right side, there is a sidebar with a list of filters, each with a checkbox:

- ثبت شبه حوادث و موارد ناایمن
- نگهداری و تعمیرات
- خدمات فنی و انرژی
- بهبود سیستمها و روشها
- بهره برداری (تولید)
- منابع انسانی
- HSE
- تدارکات و ابزارها
- امور قراردادهای و پیمانها
- فروش
- انبار محصول
- مالی
- ICT
- مدیریت
- پیمانکاران
- + کتابخانه (کتاب/تحقیق/مقاله و ...)

درخواست ثبت و ارزیابی دانش

کارنامه | همه | حامد فرهنگ

منوی اصلی نرم افزار > مدیریت دانش > درخواست جدید

عنوان دانش

حوزه دانش

نگهداری و تصورات

فرآیند مرتبط واحد مرتبط

ارائه دهنده دانش

نام و محل استقرار شرکت (در صورت بازدید):

همکاران در ارائه دانش:

شرح دانش/تحقیق/پژوهش/بازدید و ...:

ضرورت دانش:

ضعفها و کاستی ها(در صورت وجود):

نتایج و دستاوردها:

نواحی قابل بهبود، پیشنهادات و توضیحات:

منابع و مراجع:

<<در صورتیکه دانش از نوع عیب یابی تجهیزات (مدیریت نت) باشد، این قسمت تکمیل گردد>>

نام تجهیز:

کد تجهیز:

محل استقرار:

نوع خرابی یا نقص:

علت احتمالی بروز نقص:

اقدامات و عملیات متناسب:

فایل پیوست

اینجا کلیک کنید و یا فایل(های) مورد نظر را کشیده و اینجا رها کنید

تایید و ارسال | انصراف

گزارش، مدیریت و پی گیری درخواست ها

درخواست ها

پیشرفته

جستجو

اینجا جستجو کنید

دریافت خروجی اکسل

حذف

☰

ردیف	شماره	نوع درخواست	عنوان دانش	تاریخ ثبت	تاریخ انجام	درخواست دهنده	نزد	وضعیت	حذف
1	124	ایجاد دانش	پیشنهاد استفاده از روغن PAG روانکاری سبیلندر	15:07 1402/10/13	15:41 1402/10/18	علی طاباوی نژاد معاون نت مکانیک	سعید صفا بی لرکی سرپرست نت مکانیک خبره دانشی	رد شده	☒
2	123	ایجاد دانش	تست مایع نافذ - Liquid Penetrant Test	09:51 1402/09/23		محمد رضا بارافکن مهندس بازرسی فنی	مهرداد صفری رئیس خدمات فنی و انرژی نماینده دانش	در جریان	☒
3	122	ایجاد دانش	اعمال تغییرات در پلت فرم جمع اوری روغن V-6201	12:45 1402/09/09		سیدحیدر ماجدی زاده مهندس ایمنی و آتش نشانی	محسن شفقانی رئیس بهره برداری خبره دانشی	در جریان	☒
4	121	ایجاد دانش	آموزش داخلی اتوماسیون صنعتی خطوط بسته بندی (مقدمات)	09:30 1402/08/27		محسن افشاری معاون نت بسته بندی	جلال امینی تهرانی معاون نت ابزار دقیق خبره دانشی	در جریان	☒
5	120	ایجاد دانش	(OJT) معرفی موتورهای ونحوه عیب یابی و چک کردن آنها و اتصال ستاره و مثلث AC	14:10 1402/05/15		پیمان بهرامی سرپرست نت بسته بندی	پیمان بهرامی سرپرست نت بسته بندی درخواست دهنده	در جریان	☒
6	119	ایجاد دانش	نصب و راه اندازی ریموت بیسیم جهت BARRING DEVICE الکتروموتورهای پرایمری و سنگداری	13:21 1402/05/10		پوریا محیی مهندس ارشد نت برق	مهرداد صفری رئیس خدمات فنی و انرژی خبره دانشی	در جریان	☑
7	118	ایجاد دانش	تنظیم پارامترها و کالیبراسیون مبدل SIMEAS	15:59 1402/05/08		ابوالقاسم هاشمی معاون نت برق	امید ثامری مفتاحی مهندس ارشد برق خبره دانشی , مهرداد صفری رئیس خدمات فنی و انرژی خبره دانشی	در جریان	☒
8	117	ایجاد دانش	نصب صاعقه گیر بر روی دکل مخازراتی بام ساختمان اداری	11:40 1402/03/01	15:00 1402/11/17	سیدحیدر ماجدی زاده مهندس ایمنی و آتش نشانی		حاقمه یافته	☒
9	116	ایجاد دانش	بالا بردن لاین سیستم ارگونایت اتاق کنترل قسمت (false floor)	10:38 1402/03/01	13:40 1402/04/29	سیدحیدر ماجدی زاده مهندس ایمنی و آتش نشانی	محمد صادق ارشاد مدیر مجتمع عضو تیم ارزیابی دانش , حامد فرهنگ سرپرست بهبود سیستم ها و روشها عضو تیم ارزیابی دانش	رد شده	☒

گزارش روند ارزیابی دانش ثبت شده

مجموعه

ایجاد دانش

ایجاد شده توسط: پریسا معینی مهدی شرکت برق 13:21 1402/05/10

119

برچسبها:

عنوان دانش

نصب و راه اندازی ریموت بیمس جهت BARRING DEVICE الکتروموتورهای پرایمری و سکندری

حوزه دانش

[نگهداری و تعمیرات]

اگر دستورالعمل استفاده از ریموت کنترل الکتروموتورهای پرایمری

همکاران در ارائه دانش:

مهدی کریمی

تت برق

شرح دانش/تحقیق/پژوهش/آبازدید و...:

با توجه به اینکه واحدهای بهره برداری و ماشینی در زمان توقف های واحد نیاز به استفاده از این تجهیز جهت انجام عملیات چرخاندن در زمان Off بودن کمربور را دارند و اینکه سیستم کنترل BARRING DEVICE به صورت کابلی بوده لذا با توجه به محدودیت میزان کابل و همچنین موقعیت قرارگیری نفر حین انجام کار که در برخی از موارد نیاز به حضور دو نفر یکی به عنوان ناظر و دیگری جهت استفاده از کنترل کابلی تجهیز وجود داشت، با نصب ریموت کنترل این محدودیت ها برطرف گردید و علاوه بر اینکه به سرعت و دقت انجام کار منجر می شود، از خطرات احتمالی که امکان دارد به واسطه ناهماهنگی میان نفر مجری انجام کار، جلوگیری می نماید.

ضرورت دانش:

افزایش سرعت عمل و کاهش ریسک

ضبطها و کاستی ها(در صورت وجود):

توضیح قابل بهبود، پیشنهادات و توضیحات:

نتایج و دستاوردها:

نصب و راه اندازی ریموت هر دو الکتروموتور پرایمری و سکندری و استفاده در تعمیرات اساسی 1402

منابع و مراجع:

<<در صورتیکه دانش از نوع عیب یابی تجهیزات (مدیریت نت) باشد، این قسمت تکمیل گردد>>

نام تجهیز:

کد تجهیز:

C-100-M02/ C-1002-M02

محل استقرار:

نوع خرابی یا نقص:

علت احتمالی بروز نقص:

اقدامات و عملیات مناسب:

تایید شده

محمد بهری زاده | رئیس نگهداری و تعمیرات

تاریخ دریافت: 13:21 1402/05/10 | تاریخ انجام: 07:59 1402/05/11

تایید شده

امید نامری مطاچی | مهندس ارشد برق

تاریخ دریافت: 07:59 1402/05/11 | تاریخ انجام: 10:42 1402/08/27

امتیاز: 19.500

تایید شده

علی رضا کشاورز | سرپرست نت برق

تاریخ دریافت: 07:59 1402/05/11 | تاریخ انجام: 14:33 1402/07/18

امتیاز: 24.000

تایید شده

ابوالقاسم هاشمی | معاون نت برق

تاریخ دریافت: 07:59 1402/05/11 | تاریخ انجام: 10:29 1402/06/05

امتیاز: 28.500

در ارائه دانش ذکر این نکته از قلم افتاده است که اضافه شدن سیستم بیمس جدید در کنار سیستم کابلی سابق، علاوه بر ایجاد تمام مزایای عنوان شده، به علت استفاده از تولیدات یک شرکت دانش بنیان داخلی در اجرای آن بجای تولیدات گرانقیمت شرکت های خارجی، باعث ایجاد صرفه اقتصادی اجزای طرح گردیده است.

مشاهده شده

مهرداد صفری | رئیس خدمات فنی و انرژی

تاریخ دریافت: 07:59 1402/05/11

گزارش روند ارزیابی دانش ثبت شده

امید نامری مصاحی | مهندس ارشد برق

تاریخ دریافت 07:59 1402/05/11 تاریخ انجام 10:42 1402/08/27

امتیاز 19,500

خبره دانشی

تایید شده

علی رضا کشاورز | سرپرست نت برق

تاریخ دریافت 07:59 1402/05/11 تاریخ انجام 14:33 1402/07/18

امتیاز 24,000

میزان کارایی :

زیاد

به روز بودن دانش:

زیاد

پایایی و روایی دانش ارائه شده

متوسط

ارائه آمار و اطلاعات و ترجمه/گزارش پژوهشی/تجربه کاری:

خیلی کم

اعتبار منابع استفاده شده :

زیاد

توجه به جزئیات ، ساخت یافتگی و کامل بودن ارائه :

متوسط

تجزیه و تحلیل مناسب مسئله :

زیاد

دانش ویژه؟

نمی باشد

توضیحات: (لطفا در صورتی که از نظر شما دانش ویژه می باشد، میزان تخمینی ارزش افزوده ی مالی را برآورد نمایید)

خبره دانشی

تایید شده



نقشه دانشی سازمان						 شرکت پتروشیمی لاله LALEH Petrochemical Co.	
مکانیزم بکارگیری	تحوه اشتراک گذاری	تحوه نگهداری ذخیره سازی و ساماندهی	تحوه کسب و ایجاد دانش	خبره دانشی	دانش های مرتبط / حوزه های دانش (شناسایی)	فرآیند / واحد	ردیف
<ul style="list-style-type: none"> انجام فعالیتها مطابق رویه های بازنگری شده استفاده از دانشها در تصمیم گیریها ثبت در رویه های انجام کار تغییر در شرح وظایف 	<ul style="list-style-type: none"> آموزش توزیع از طریق مستندات جاری انتشار به عنوان بسته دانشی انتشار در مجلات انتشار در کتاب یا گزارش سالانه 	<ul style="list-style-type: none"> آرشیو فنی نگهداری در کتابخانه ثبت نرم افزار داخلی شرکت ثبت در مستندات اجرایی و مدارک فنی ثبت در مستندات اجرایی / بسته دانشی 	<ul style="list-style-type: none"> آموزش / سمینار خرید / انتقال دانش از بیرون سازمان استفاده از مشاورین بیرونی / پیمانکاران الگوبرداری داخلی / خارجی ثبت تجربیات / دروس آموخته / پیشنهادات نتایج بهبود در فرآیندها و محصولات 		<ul style="list-style-type: none"> تدوین و بازنگری ماموریت و چشم انداز نقش ارزشها و اصول اخلاقی در سازمان 	<ul style="list-style-type: none"> تدوین و بازنگری ماموریت، چشم انداز، اهداف و اخلاقیات 	۱
<ul style="list-style-type: none"> انجام فعالیتها مطابق رویه های بازنگری شده استفاده از دانشها در تصمیم گیریها ثبت در رویه های انجام کار تغییر در شرح وظایف 	<ul style="list-style-type: none"> آموزش توزیع از طریق مستندات جاری انتشار به عنوان بسته دانشی انتشار در مجلات انتشار در کتاب یا گزارش سالانه 	<ul style="list-style-type: none"> آرشیو فنی نگهداری در کتابخانه ثبت نرم افزار داخلی شرکت ثبت در مستندات اجرایی و مدارک فنی ثبت در مستندات اجرایی / بسته دانشی 	<ul style="list-style-type: none"> آموزش / سمینار خرید / انتقال دانش از بیرون سازمان استفاده از مشاورین بیرونی / پیمانکاران الگوبرداری داخلی / خارجی ثبت تجربیات / دروس آموخته / پیشنهادات نتایج بهبود در فرآیندها و محصولات 		<ul style="list-style-type: none"> تدوین استراتژی اجرای استراتژی ارزیابی استراتژی 	<ul style="list-style-type: none"> مدیریت استراتژیک 	۲
<ul style="list-style-type: none"> انجام فعالیتها مطابق رویه های بازنگری شده استفاده از دانشها در تصمیم گیریها ثبت در رویه های انجام کار تغییر در شرح وظایف 	<ul style="list-style-type: none"> آموزش توزیع از طریق مستندات جاری انتشار به عنوان بسته دانشی انتشار در مجلات انتشار در کتاب یا گزارش سالانه 	<ul style="list-style-type: none"> آرشیو فنی نگهداری در کتابخانه ثبت نرم افزار داخلی شرکت ثبت در مستندات اجرایی و مدارک فنی ثبت در مستندات اجرایی / بسته دانشی 	<ul style="list-style-type: none"> آموزش / سمینار خرید / انتقال دانش از بیرون سازمان استفاده از مشاورین بیرونی / پیمانکاران الگوبرداری داخلی / خارجی ثبت تجربیات / دروس آموخته / پیشنهادات نتایج بهبود در فرآیندها و محصولات 		<ul style="list-style-type: none"> گزارش دهی عملکرد استراتژیک مدیریت جلسات بازنگری مدیریت روشهای تحلیل عملکرد تحوه کنترل عملکرد استراتژیک 	<ul style="list-style-type: none"> بازنگری مدیریت و کنترل عملکرد استراتژیک 	۳
<ul style="list-style-type: none"> انجام فعالیتها مطابق رویه های بازنگری شده استفاده از دانشها در تصمیم گیریها ثبت در رویه های انجام کار تغییر در شرح وظایف 	<ul style="list-style-type: none"> آموزش توزیع از طریق مستندات جاری انتشار به عنوان بسته دانشی انتشار در مجلات انتشار در کتاب یا گزارش سالانه 	<ul style="list-style-type: none"> آرشیو فنی نگهداری در کتابخانه ثبت نرم افزار داخلی شرکت ثبت در مستندات اجرایی و مدارک فنی ثبت در مستندات اجرایی / بسته دانشی 	<ul style="list-style-type: none"> آموزش / سمینار خرید / انتقال دانش از بیرون سازمان استفاده از مشاورین بیرونی / پیمانکاران الگوبرداری داخلی / خارجی ثبت تجربیات / دروس آموخته / پیشنهادات نتایج بهبود در فرآیندها و محصولات 		<ul style="list-style-type: none"> راهبری کلان سیستم تولید LDPE کنترل و مدیریت مشکلات تولید 	<ul style="list-style-type: none"> راهبری کلان تولید 	۴

امتیاز دهی توسط خبره دانشی

بررسی و اعمال نظر

صرفه اقتصادی (کاهش هزینه / افزایش سودآوری) :

کمتر از 50 میلیون تومان

کمتر از 50 میلیون تومان

تا کمتر از 100 میلیون تومان

تا کمتر از 250 میلیون تومان

تا کمتر از 500 میلیون تومان

بیشتر از 500 میلیون تومان

خیلی جزئی

کیفیت و کمیت کار :

محدود

توضیحات

A: ¶: +:

اینجا تایپ کنید

Characters : 0

فایل پیوست

اینجا کلیک کنید و یا فایل(های) مورد نظر را کشیده و اینجا رها کنید

بررسی و اعمال نظر

صرفه اقتصادی (کاهش هزینه / افزایش سودآوری) :

کمتر از 50 میلیون تومان

ارتباط یا وظایف شفلی :

مرتبط با وظایف شفلی

بهبود شرایط کار و روابط انسانی ، اجتماعی و زیست محیطی :

خیلی جزئی

خیلی جزئی

جزئی

متوسط

زیاد

خیلی زیاد

توضیحات

A: ¶: +:

اینجا تایپ کنید

Characters : 0

فایل پیوست

اینجا کلیک کنید و یا فایل(های) مورد نظر را کشیده و اینجا رها کنید

در صورتی که پیشنهاد صرفا گزارشی از رفع مورد باشد(یا صرفا اقتصادی خیلی جزئی)، امتیاز 1. در صورتی که باعث پیشگیری از مخاطرات جزئی کند(یا صرفا اقتصادی جزئی)، امتیاز 2. در صورتی که باعث پیشگیری از مخاطرات دارای اهمیت نسبی کند(یا صرفا اقتصادی متوسط)، امتیاز 3 و در صورتی که باعث پیشگیری از مخاطرات دارای اهمیت کند(یا صرفا اقتصادی زیاد)، امتیاز 4 و در صورتی که باعث پیشگیری از زیان مالی بسیار (امتیاز کامل تریب صرفا اقتصادی) و یا پیشگیری از مخاطران جانی نماید، امتیاز 5 خواهد گرفت.

حوزه های دانشی و تنظیمات آن

حاجد فرهنگ

منوی اصلی نرم افزار < مدیریت دانش < حوزه های دانشی

حوزه های دانشی

[+ جدید](#) [ویرایش](#) [حذف](#)

- ثبت شبه حوادث و موارد ناایمن
- نگهداری و تعمیرات
- خدمات فنی و انرژی
- بهبود مستمرها و روشها
- بهره برداری (تولید)
- منابع انسانی
- HSE
- تدارکات و انبارها
- امور قراردادها و بیمهها**
- فروش
- انبار محصول
- مالی
- ICT
- مدیریت
- پیمانکاران
- + کتابخانه (کتاب/تحقیق/ مقاله و ...)

تنظیمات کدینگ حوزه های دانشی

[تعریف الگو](#)

فرم داینامیک متصل

[انتخاب فرم داینامیک](#)

دانش

چک لیست ارزیابی

[انتخاب چک لیست ارزیابی](#)

ارزیابی دانش

الگوی گردش کار

[انتخاب الگوی گردش کار](#)

مدیریت دانش

کاربران ارشد حوزه دانشی

نماینده دانش

صادق اسکندری | کارشناس امور [انتخاب](#)

تیم ارزیابی دانش

کمیته مدیریت دانش

خبره های دانشی

[انتخاب لیست کاربران](#)

صادق اسکندری | کارشناس امور حقوقی و قراردادها
[فریب وزنی امتیاز:](#)

سلیمان باقری کاهکش | رییس تدارکات و انبارها
[فریب وزنی امتیاز:](#)

طبقه بندی ارزشی دانش

منوی اصلی نرم افزار > مدیریت دانش > طبقه بندی ارزشی دانش

حسامد فرهنگ

کارتهیل

همه

طبقه بندی ارزشی دانش

+ جدید حذف

ردیف	عنوان	ارزش
1	دانش	1.000
2	دانش ویژه	2.000
3	پیشنهاد	1.000

Show 10 entries 1 to 3 of 3

فرم ساز داینامیک، شناسنامه دانش، فرم ارزیابی



فرم ساز

Checkbox Group	همکاران در ارائه دانش: <input type="checkbox"/>
Date Field	<input type="text"/>
Header H	نام و محل استقرار شرکت (در صورت بازدید): <input type="text"/>
Number #	<input type="text"/>
Paragraph ¶	شرح دانش/تحقیق/پژوهش/بازدید و...: <input type="text"/>
Radio Group	ضرورت دانش: <input type="radio"/>
Select	ضعفها و کاستی ها(در صورت وجود): <input type="text"/>
Text Field	نتایج و دستاوردها: <input type="text"/>
Text Area	<input type="text"/>







فرم ساز

Checkbox Group	میزان کارایی: <input type="checkbox"/>
Date Field	خیلی کم <input type="text"/>
Header H	به روز بودن دانش: <input type="text"/>
Number #	خیلی کم <input type="text"/>
Paragraph ¶	پایایی و روایی دانش ارائه شده <input type="text"/>
Radio Group	خیلی کم <input type="radio"/>
Select	ارائه آمار و اطلاعات و ترجمه/گزارش پژوهشی/تجربه کاری: <input type="text"/>
Text Field	خیلی کم <input type="text"/>
Text Area	اعتبار منابع استفاده شده: <input type="text"/>
	خیلی کم <input type="text"/>
	توجه به جزئیات، ساخت یافتگی و کامل بودن ارائه: <input type="text"/>
	خیلی کم <input type="text"/>
	تجزیه و تحلیل مناسب مسئله: <input type="text"/>
	خیلی کم <input type="text"/>
	دانش ویژه؟ <input type="checkbox"/>
	نمی باشد <input type="text"/>

توضیحات: (لطفا در صورتی که از نظر شما دانش ویژه می باشد، میزان تخمینی ارزش افزوده ی مالی را برآورد نمایید)

فرم ساز دینامیک، شناسنامه دانش، فرم ارزیابی

فرم ساز 

- Checkbox Group 
- Date Field 
- Header **H**
- Number **#**
- Paragraph 
- Radio Group 
- Select 
- Text Field 
- Text Area 

میزان کارایی :

Required

Label

Help Text

Placeholder

Class

Name

Access :Limit access to one or more of the following roles

Allow Multiple Selections

Options

<input type="text" value="0"/>	<input type="text" value="خیلی کم"/>	<input checked="" type="radio"/>
<input type="text" value="1.5"/>	<input type="text" value="کم"/>	<input type="radio"/>
<input type="text" value="3"/>	<input type="text" value="متوسط"/>	<input type="radio"/>
<input type="text" value="4.5"/>	<input type="text" value="زیاد"/>	<input type="radio"/>
<input type="text" value="6"/>	<input type="text" value="خیلی زیاد"/>	<input type="radio"/>

[+ Add Option](#)

تصاویر نرم افزار E&E Management

مدیریت فرایند

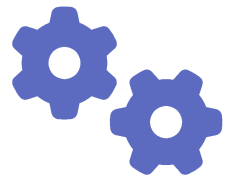

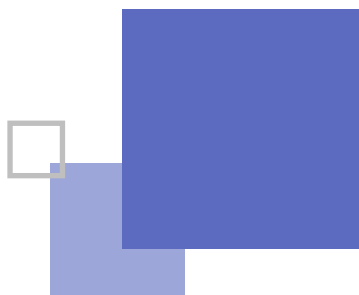

کارتابل همه

حامد فرهنگ

منوی اصلی نرم افزار < مدیریت فرآیندها

مدیریت فرآیندها

عمومی

- گزارش بررسی شاخص ها
- شاخص های فرایندی
- فرصت های سازمان
- ریسک های سازمان
- داشبورد شاخص ها
- نقشه فرایند
- فرآیند ها

گزارش درخواست های مرتبط با فرایند

تنظیمات

- تنظیمات عمومی
- واحد های اندازه گیری
- رتبه بندی فرصت
- رتبه بندی ریسک
- نوع حالت خرابی / ریسک و فرصت
- الگوی گردش کار
- ذینفعان فرایند

راهنما

- کاربر ارشد
- نمایندگان فرآیندها
- کاربر عمومی

[→ بازگشت به منوی اصلی](#)

نقشه فرایند

The screenshot displays a software interface for process mapping. At the top, there is a navigation bar with a logo on the left, a search bar containing the text "کارتابل", and a user profile icon on the right labeled "حامد فرهنگ". Below the navigation bar, a breadcrumb trail reads "منوی اصلی نرم افزار > مدیریت فرآیندها > نقشه فرایند". The main content area is titled "نقشه فرایند" and contains a large diagram titled "کلیه فرآیندها | کلیه فرآیندها".

The diagram is organized into several levels of detail:

- Level 1: فرآیند های اصلی (عملیاتی) |**
 - 1 توسعه چشم انداز و استراتژی |
 - 2 توسعه و مدیریت محصولات و خدمات |
 - 3 بازاریابی و فروش |
 - 4 ارائه محصولات |
 - 5 مدیریت خدمات به مشتریان |
- Level 2: فرآیند های پشتیبانی و مدیریتی |**
 - 6 توسعه و مدیریت منابع انسانی |
 - 7 مدیریت فناوری اطلاعات و ارتباطات |
 - 8 مدیریت منابع مالی |
 - 9 دستبندی، ساخت و مدیریت دارایی ها |
 - 10 مدیریت ریسک، انطباق، احیا و تاب آوری |
 - 11 مدیریت ارتباطات بیرونی |
 - 12 توسعه و مدیریت قابلیت های کسب و کار |
- Level 3: مدیریت ریسک و انطباق | 10.1**
 - 10.1.1 مدیریت ریسک (with a sad face icon)
 - 10.1.2 ممیزی، اقدامات اصلاحی و بهبود (with a happy face icon)

The interface includes various interactive elements such as expand/collapse buttons (+/-) and information icons (i) for each process node.

فرایندها

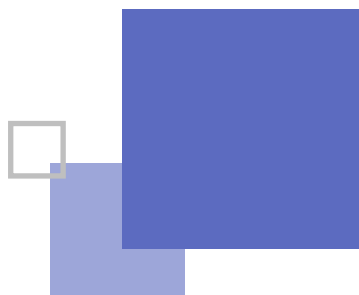

کارنامہ | همه | حامد فرهنگ

منوی اصلی نرم افزار > مدیریت فرایندها > فرایندها > کلیه فرایندها > فرایندهای پشتیبانی و مدیریتی

فرایندهای سازمان

گزارش | امکانات | + فرایند جدید | + گروه فرایندی جدید

8 مدیریت منابع مالی	7 مدیریت فناوری اطلاعات و ارتباطات	6 توسعه و مدیریت منابع انسانی
11 مدیریت ارتباطات بیرونی	9 دستیابی، ساخت و مدیریت دارایی ها	12 توسعه و مدیریت قابلیت‌های کسب و کار

عملیات | ویرایش | حذف | مدیریت SIPOC | منسوخ کن

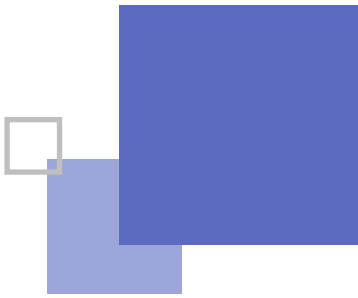

کارنابل | همه | حامد فرهنگ

منوی اصلی نرم افزار > مدیریت فرایندها > ذینفعان فرآیند

ذینفعان فرآیند

امکانات | دریافت خروجی اکسل | حذف | ویرایش | جدید

- کلیه ذینفعان
- استفاده کنندگان و کاربران
- مشتریان
- مشتریان داخلی
- مشتریان خارجی
- کارکنان
- سهامداران
- شرکت پتروشیمی مارون
- شرکت پوشینه
- دولت
- نهادهای قانونی
- ارائه کنندگان
- تامین کنندگان
- تامین کنندگان خدمات: پیمانکاری، عمومی، فنی، آموزشی، HSE و ...
- تامین کنندگان: کال، مواد شیمیایی، کاتالیست، قطعات یدکی، تجهیزات و ...
- تامین کنندگان خوراک
- تامین کنندگان UTILITY
- تاثیرگذاران
- سازمانهای منطقه‌ای
- حمسایگان
- رقبا
- رقبای داخلی و خارجی
- سایر

کارنابل | همه | حامد فرهنگ

منوی اصلی نرم افزار > مدیریت فرایندها > ذینفعان فرآیند

تعریف ذینفع فرآیند

انتخاب ذینفع

ذینفع فرآیند

نیارها و انتظارات

قدرت

نیار: 5 | کم : 1

پیامد برآورده نشدن نیارها و انتظارات

قدرت

ذخیره و جدید | ذخیره و خروج | انصراف

شاخص ها

محمد فرهنگ

منوی اصلی نرم افزار > مدیریت فرآیندها > تعریف و ویرایش شاخص ها

تعریف شاخص

عنوان	رضایت از چابکی و سازگاری
نوع شاخص	فرآیندی
ماهیت شاخص	صعودی
توضیحات	میانگین امتیاز رضایت از کوبه چابکی و سازگاری
مسئول ثبت اطلاعات دوره ای شاخص	صادق ابودوله سرپرست امور کارکنان
فرآیند	مدیریت اجرا و ارزیابی استراتژی ها و بازنگری مدیریت
واحد های سارمانی مرتبط	
محدوده مجاز شاخص	حد پذیرش 66 هدف 74
تنظیمات نمودار	ابتدای نمودار با عدد 0 انتهای نمودار با عدد 100
واحد اندازه گیری	درصد
تاریخ اندازه گیری شاخص	1400/01/01
دوره اندازه گیری شاخص	سالانه
هر	1 سال
ماه	اسفند
روز	29
مهلت	0 روز
اولویت نمایش در داشبورد	0

ذقت اسمی: تعداد رقم اعشار 3

نمودار گانج:

نمایش: ذخیره | انصراف

شاخص ها

عملیات	میانگین درصد تحقق ارزشها	صعودی	استراتژیک (BSC)فرآیندی	80.000	60.000	1401/12/29	68.070	درصد تحقق ارزشها	□
کلید فرآیندها فرآیند های اصلی (عملیاتی) توسعه چشم انداز و استراتژی تدوین ارکان جهت ساز، استراتژی هاو مدل کسب و کار تدوین و بازنگری ارکان جهت ساز	تعداد انطباق فواین با کل فواین موجود	صعودی	فرآیندی	100.000	100.000	1401/12/29	98.770	درصد انطباق با فواین HSE	☑
کلید فرآیندها فرآیند های پشتیبانی و مدیریتی توسعه و مدیریت قابلیت های کسب و کار مدیریت ایمنی، بهداشت و محیط زیست مدیریت بحران	تعداد کل حوادث فریدر یک میلیون تقسیم بر جمع کل ساعت کار مفید کارگران	نزولی	فرآیندی	0.000	11.000	1401/12/29	6.000	FRT ضریب تکرار کل حوادث	□
کلید فرآیندها فرآیند های پشتیبانی و مدیریتی توسعه و مدیریت منابع انسانی نگهداری نیروی انسانی بیمه و بازآسیبگری	تعداد کارکنان اجرائی تقسیم بر کل کارکنان	نزولی	فرآیندی	0.000	1.000	1401/12/29	0.000	نرخ اخراج (ریزش)	□
کلید فرآیندها فرآیند های پشتیبانی و مدیریتی توسعه و مدیریت منابع انسانی نگهداری نیروی انسانی بیمه و بازآسیبگری	(تعداد کل کارکنان منهای تعداد کارکنان خروج اختیاری) تقسیم بر تعداد کل کارکنان	صعودی	فرآیندی	100.000	95.000	1401/12/29	99.750	نرخ ماندگاری	□
کلید فرآیندها فرآیند های پشتیبانی و مدیریتی دستیابی، ساخت و مدیریت دارایی ها مدیریت دارایی ها مدیریت ساختمانها و امور زیربنایی	تعداد بازرسی های انجام شده تقسیم بر تعداد بازرسی های برنامه ریزی شده (مطابق برنامه ی پیمایش ثبت شده در روش اجرایی)	صعودی	فرآیندی	80.000	50.000	1401/12/29	87.000	درصد پیمایش سازو ها (بازرسی از سازه ها)	□
کلید فرآیندها فرآیند های پشتیبانی و مدیریتی توسعه و مدیریت قابلیت های کسب و کار مدیریت سیستمها، فرآیندها و تغییرات کسب و کار مدیریت فرآیندها	میانگین پیشرفت شاخصهای کلیدی عملکرد (KPIها) نسبت به هدف شاخص(فرآیند)	صعودی	عملکردی(فرآیندی)	90.000	60.000	1401/12/29	84.100	تحقق شاخصهای کلیدی عملکرد	□
کلید فرآیندها فرآیند های پشتیبانی و مدیریتی مدیریت ریسک و انطباق مدیریت ریسک	تعداد ریسکهای سطح 5 و 4 و 3 به کل ریسکها (بجز ریسکهای HSE)	صعودی	فرآیندی	100.000	80.000	1401/12/29	92.820	ریسکهای قابل قبول (KPI)	□
کلید فرآیندها فرآیند های پشتیبانی و مدیریتی توسعه و مدیریت قابلیت های کسب و کار مدیریت سیستمها، فرآیندها و تغییرات کسب و کار مدیریت فرآیندها	میانگین پیشرفت شاخصهای کلیدی نتایج فرآیندی(KRIها) نسبت به هدف شاخص(فرآیند)	صعودی	عملکردی(فرآیندی)	80.000	60.000	1401/12/29	80.200	تحقق شاخصهای کلیدی نتایج	□

Show 10 entries 51 to 60 of 212 << < 6 7 8 5 4 > >>

شناسنامه شاخص داشبورد سوابق اندازه گیری

روند تغییرات شاخص

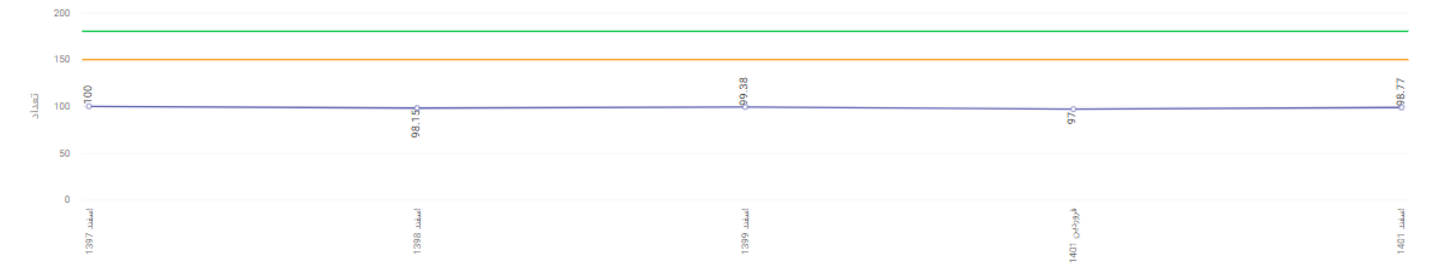

عملیات	میانگین امتیاز رضایت از کوبه آموزش	صعودی	فرآیندی	74.000	66.000	1401/12/29	67.600	رضایت از آموزش	□
کلید فرآیندها فرآیند های پشتیبانی و مدیریتی توسعه و مدیریت منابع انسانی آموزش و توسعه کارکنان برنامه ریزی و نیازسنجی آموزش	میانگین امتیاز رضایت از کوبه دسترسی به اطلاعات	صعودی	فرآیندی	74.000	66.000	1401/12/29	71.100	رضایت از دسترسی به اطلاعات	□
کلید فرآیندها فرآیند های پشتیبانی و مدیریتی توسعه چشم انداز و استراتژی اجرا و سنجش برنامه های راهبردی مدیریت اجرا و ارزیابی استراتژی ها و بازنگری مدیریت	میانگین امتیاز رضایت از کوبه رفتار شهروندی	صعودی	فرآیندی	74.000	66.000	1401/12/29	75.700	رضایت از رفتار شهروندی	□
کلید فرآیندها فرآیند های اصلی (عملیاتی) توسعه چشم انداز و استراتژی اجرا و سنجش برنامه های راهبردی مدیریت اجرا و ارزیابی استراتژی ها و بازنگری مدیریت	میانگین امتیاز رضایت از کوبه بنود رفتار ضد شهروندی	صعودی	فرآیندی	74.000	66.000	1401/12/29	66.700	رضایت از بنود رفتار ضد شهروندی	□
کلید فرآیندها فرآیند های اصلی (عملیاتی) توسعه چشم انداز و استراتژی اجرا و سنجش برنامه های راهبردی مدیریت اجرا و ارزیابی استراتژی ها و بازنگری مدیریت	میانگین امتیاز رضایت از کوبه چابکی و سازگاری	صعودی	فرآیندی	74.000	66.000	1401/12/29	64.600	رضایت از چابکی و سازگاری	☑

Show 10 entries 11 to 20 of 212 << < 5 4 3 2 1 > >>

شناسنامه شاخص داشبورد سوابق اندازه گیری

نام	مقدار	تاریخ	حد پذیرش	هدف	تحلیل	نقاط قوت	نقاط ضعف	پیوست	وضعیت
هدام اصلاحي : 467	64.600	1401/12/29	66.000	74.000	مطابق تحلیل نتایج نظرسنجی کارکنان				☹
درخواست اقدام اصلاحي	48.800	1400/12/29	66.000	74.000	پیوست				☹

Show 10 entries 1 to 10 of 10 (filtered from 2 total entries) << < 1 > >>

گزارش و پی گیری ثبت مقادیر شاخص ها

منوی اصلی نرم افزار > مدیریت فرآیند ها > گزارش

درخواست ها

پیشرفته

جستجو

اینجا جستجو کنید

حذف

دریافت خروجی اکسل

ردیف	نام شاخص	موعده اندازه گیری	تاریخ ثبت	مقدار	حذف
1	درصد وزنی تحقق انجام (KPI) (KPI) فرآیند: مدیریت تغییرات فنی، توسعه محصول و فرآیند تولید. مسئول اندازه گیری: سید محمود مرعشی پور مسوول اسناد فنی و بایگانی: خاتمه یافته شماره درخواست: 19985	1402/09/30	1402/11/09 08:56		
2	SPI (شاخص عملکرد برنامه ای) فرآیند: مدیریت توسعه و پروژه های ساخت. مسئول اندازه گیری: شقیق باوی سرپرست برنامه ریزی و کنترل پروژه EVA: مدریان شماره درخواست: 19984	1402/10/30			
3	SPI (شاخص عملکرد برنامه ای) فرآیند: مدیریت توسعه و پروژه های ساخت. مسئول اندازه گیری: شقیق باوی سرپرست برنامه ریزی و کنترل پروژه EVA: مدریان شماره درخواست: 19983	1402/09/30			
4	راندمان تولید مسئول اندازه گیری: رضا آقاچری موخر مهندس ارشد فرآیند، کنترل کیفیت و انرژی: خاتمه یافته شماره درخواست: 19982	1402/09/30	1402/11/08 09:33	100.000	
5	بازده کیفیت تولید (KPI) فرآیند: تست، بازرسی و کنترل کیفیت محصول. مسئول اندازه گیری: رضا آقاچری موخر مهندس ارشد فرآیند، کنترل کیفیت و انرژی: خاتمه یافته شماره درخواست: 19981	1402/10/30	1402/11/14 10:26	97.000	
6	بازده کیفیت تولید (KPI) فرآیند: تست، بازرسی و کنترل کیفیت محصول. مسئول اندازه گیری: رضا آقاچری موخر مهندس ارشد فرآیند، کنترل کیفیت و انرژی: خاتمه یافته شماره درخواست: 19980	1402/09/30	1402/11/08 09:33	95.600	
7	میزان تطابق با برنامه تولید (KPI) فرآیند: برنامه ریزی، تولید و بسته بندی محصول. مسئول اندازه گیری: رضا آقاچری موخر مهندس ارشد فرآیند، کنترل کیفیت و انرژی: خاتمه یافته شماره درخواست: 19979	1402/10/30	1402/11/08 09:38	100.000	
8	میزان تطابق با برنامه تولید (KPI) فرآیند: برنامه ریزی، تولید و بسته بندی محصول. مسئول اندازه گیری: رضا آقاچری موخر مهندس ارشد فرآیند، کنترل کیفیت و انرژی: خاتمه یافته شماره درخواست: 19978	1402/09/30	1402/11/08 09:21	100.000	<input checked="" type="checkbox"/>
9	درصد ضایعات بسته بندی (KPI) فرآیند: برنامه ریزی، تولید و بسته بندی محصول. مسئول اندازه گیری: سید روح اله مصیبی سرپرست بسته بندی: مدریان شماره درخواست: 19977	1402/09/30			
10	اثر بخشی آموزشها (KPI) فرآیند: سنجش اثربخشی آموزش. مسئول اندازه گیری: ایلا بیکدانی کارشناس آموزش: مدریان شماره درخواست: 19976	1402/09/30			

جستجوی پیشرفته

واحد سازمانی:

فرآیند:

وضعیت درخواست:

تاخیر:

کارنابل همه

محمد فرهنگ

منوی اصلی نرم افزار > مدیریت فرآیند ها > درخواست ها

دریافت خروجی اکسل

ردیف

1					
2					
3					
4					
5	بازده کیفیت تولید (KPI) فرآیند: تست، بازرسی و کنترل کیفیت محصول. مسئول اندازه گیری: رضا آقاچری موخر مهندس ارشد فرآیند، کنترل کیفیت و انرژی: خاتمه یافته شماره درخواست: 19981	1402/10/30	1402/11/14 10:26	97.000	
6	بازده کیفیت تولید (KPI) فرآیند: تست، بازرسی و کنترل کیفیت محصول. مسئول اندازه گیری: رضا آقاچری موخر مهندس ارشد فرآیند، کنترل کیفیت و انرژی: خاتمه یافته شماره درخواست: 19980	1402/09/30	1402/11/08 09:33	95.600	
7	میزان تطابق با برنامه تولید (KPI) فرآیند: برنامه ریزی، تولید و بسته بندی محصول. مسئول اندازه گیری: رضا آقاچری موخر مهندس ارشد فرآیند، کنترل کیفیت و انرژی: خاتمه یافته شماره درخواست: 19979	1402/10/30	1402/11/08 09:38	100.000	
8	میزان تطابق با برنامه تولید (KPI) فرآیند: برنامه ریزی، تولید و بسته بندی محصول. مسئول اندازه گیری: رضا آقاچری موخر مهندس ارشد فرآیند، کنترل کیفیت و انرژی: خاتمه یافته شماره درخواست: 19978	1402/09/30	1402/11/08 09:21	100.000	<input checked="" type="checkbox"/>

داشبورد لحظه ای شاخص ها

منوی اصلی نرم افزار > مدیریت شاخص ها > داشبورد شاخص ها

داشبورد شاخص ها

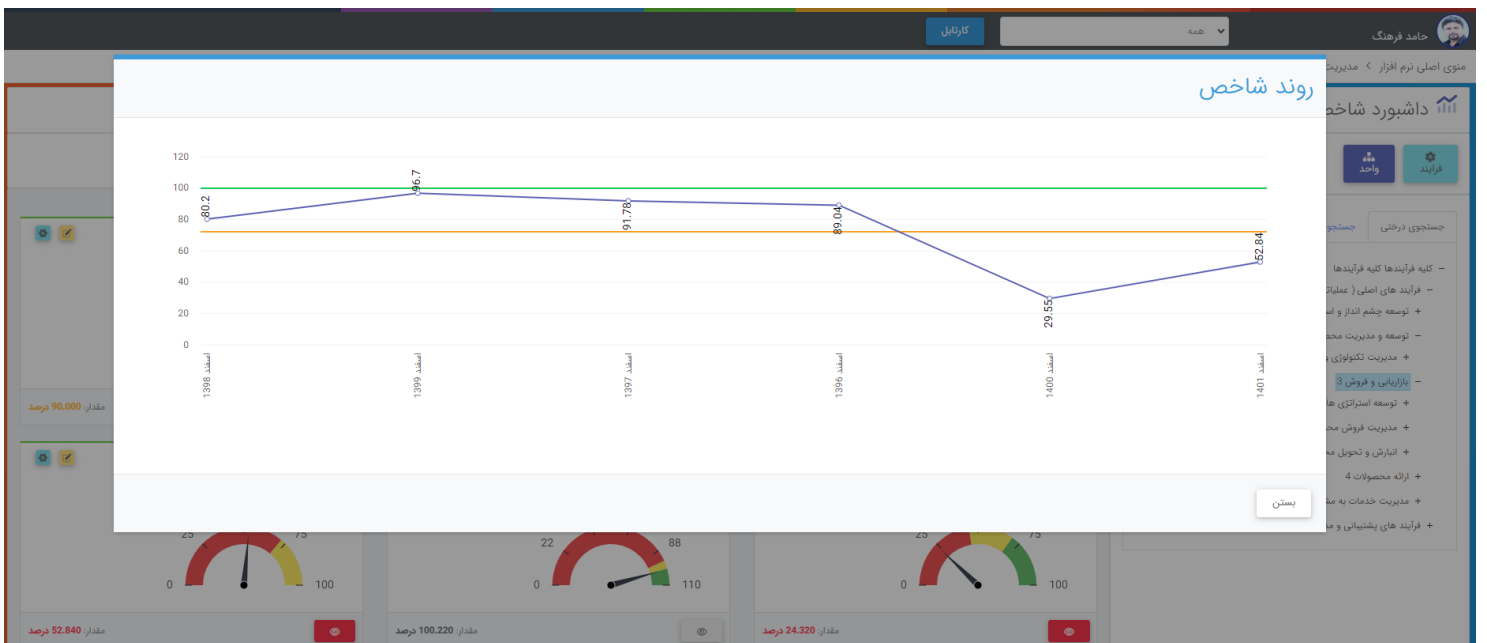
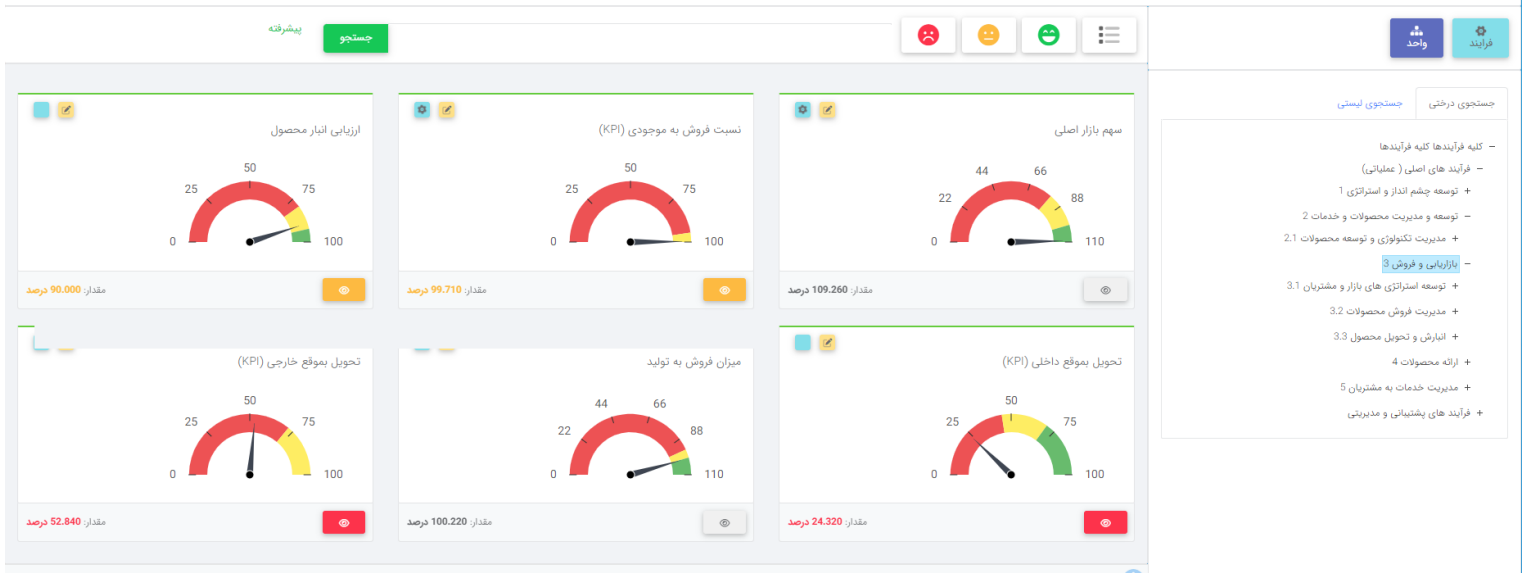

داشبورد روند شاخص ها

منوی اصلی نرم افزار > مدیریت شاخص ها > داشبورد شاخص ها

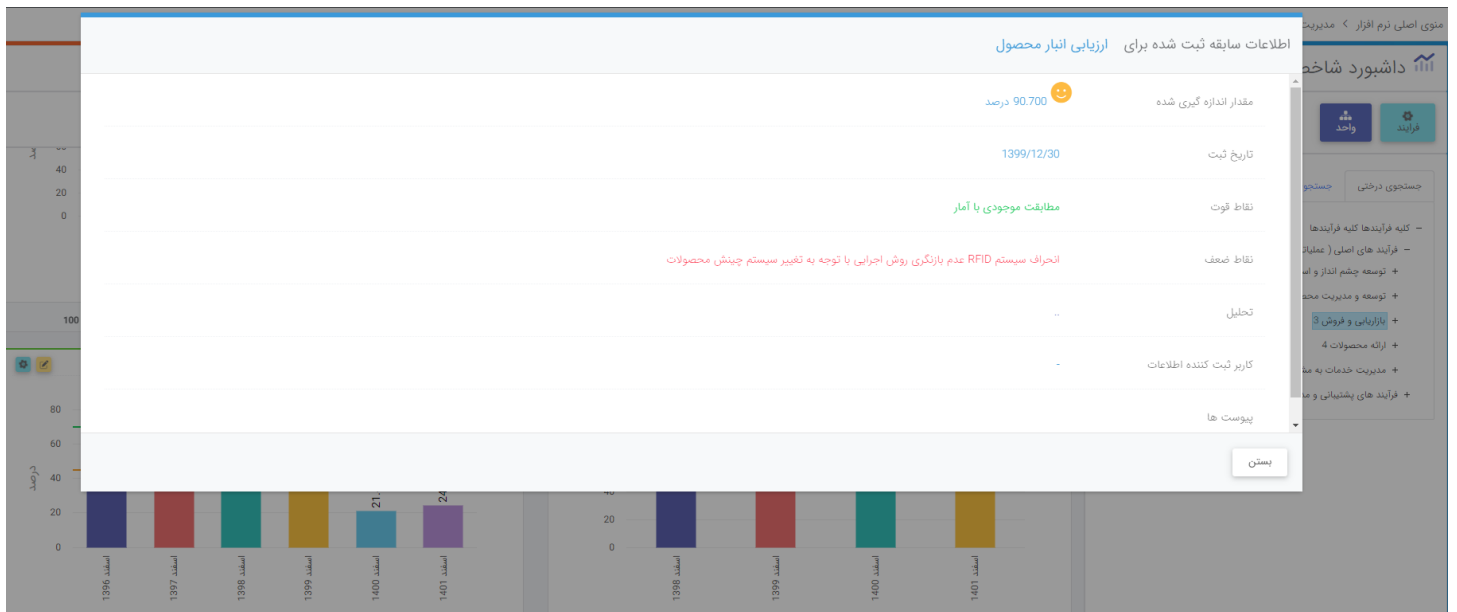
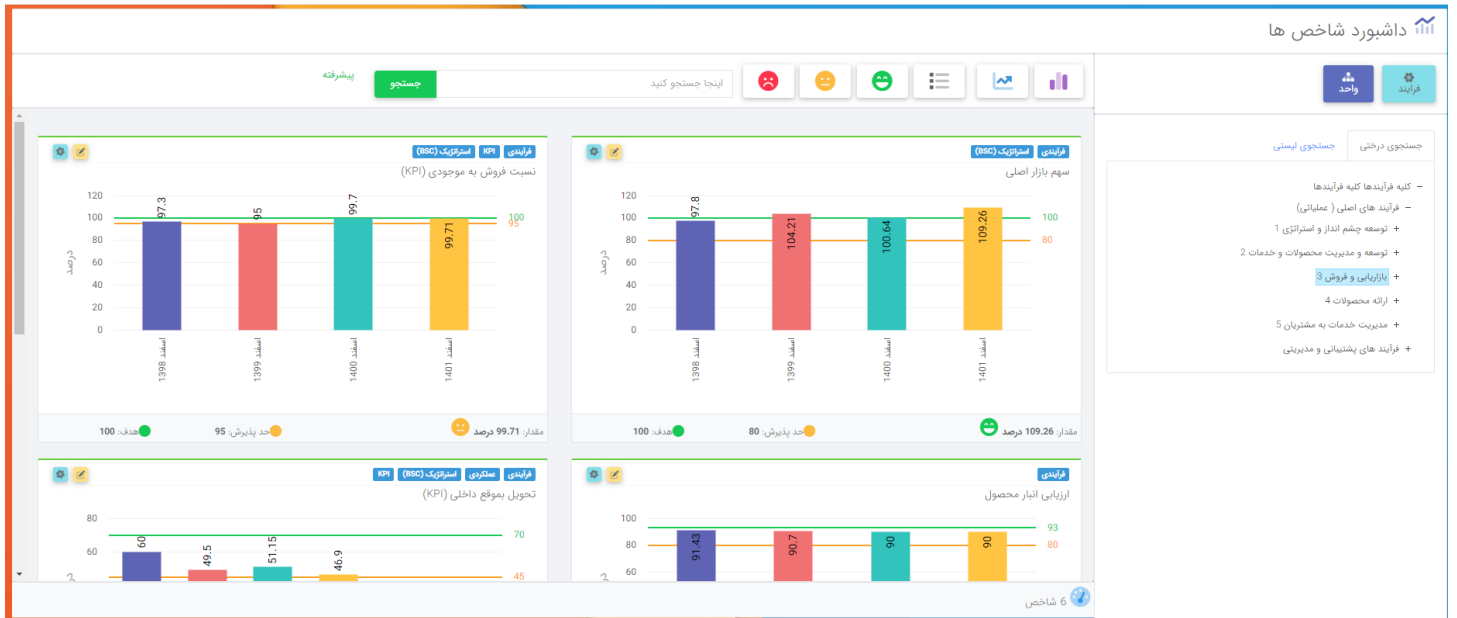

جدید + حذف

ردیف	توضیحات	فعالیت ها	نام : فرآیند یا زیرفرآیند	توضیحات
1	کلیه فرآیندها	تغییرات سیستم های مدیریت کیفیت بهبود در فرآیندها و رونه بندی و صحنه گذاری بر ورودی های جلسه (جمع آوری مصوبات جلسه بازنگری مدیریت) (پیگیری مصوبات جلسه بازنگری مدیریت) (ارزیابی عملکرد در مقاطع زمانی سه ماهه و ثبت اطلاعات) (تهیه گزارش پیشرفت در قالب شناسنامه اهداف استراتژیک) (ارسال خروجی های بازنگری به واحدهای مرتبط) (اصلاح سوابق برنامه ریزی های استراتژیک)	مدیریت اجرا و ارزیابی استراتژی ها و بازنگری مدیریت	تغییرات موثر بر کیفیت / پیشنهادات بهبود نتایج رضایت سنجی گزارش اقدامات اصلاحی ، پیشگیرانه و عدم انطباق ها تطابق فرآیندها ومصوبات تحلیل میزان تحقق اهداف و برنامه نتایج ممیزی های داخلی و خارجی نتایج ارزیابی رعایت قوانین و مقررات نتایج مشارکت ها و مشورت ها ارتباط با طرفهای ذی نفع شامل شکایات نتایج عملکرد HSE کفایت منابع جهت نگهداری سیستم های مدیریتی لیست طرح ها و برنامه های جدید نتایج پایش ها و اندازه گیری فرآیندها گزارش آماری رویدادها و تجزیه و تحلیل آماری آنها وضعیت اقدامات بازنگری مدیریت قبلی تغییر در شرایط(بسط و گسترش قوانین) تغییر در مسائل داخلی و خارجی مسائل طرف های ذی نفع اثربخشی اقدامات بروزی ریسک ها و فرصتها استراتژی های سازمان و برنامه های عملیاتی گزارشات پیشرفت پروژه ها، استراتژیک و عملکرد درصد تحقق برنامه های عملیاتی
2		گزارشات عملکرد تولید اقدامات اصلاحی واینگاری سازمان منابع موردنیاز برنامه زمان بندی اقدامات اصلاحی و اینتگاری سازمان گزارشات جلسات صبحگاهی تحلیل توقفات پیش بینی شده و نشده درخواست تغییرات فنی TSR	مدیریت اجرا و ارزیابی استراتژی ها و بازنگری مدیریت	توسعه و مدیریت محصولات و خدمات بازنگری مدیریت و عملکرد استراتژیک ارائه محصولات دستیابی، ساخت و مدیریت دارایی ها نظام های مشارکتی ممیزی، اقدامات اصلاحی و بهبود

Show 10 entries 1 to 2 of 2

Navigation icons

SIPOC

ذینفع ورودی

انتخاب

ورودی

خروجی

ذینفع خروجی

انتخاب

فعالیت

انتخاب

توضیحات

فایل پیوست

اینجا کلیک کنید و یا فایل(های) مورد نظر را کشیده و اینجا رها کنید

ذخیره و جدید

ذخیره و خروج

انصراف

Suppliers



Inputs



Processes



Outputs



Customers



1.1.1 تدوین و بازنگری ارکان جهت ساز -

نهاد های قانونی سهامداران . کلیه ذینفعان کلیه فرآیندها	تحلیل وضع موجود' مسائل تاثیرگذار در راهبردها) (ابروندها عوامل و شرایط سازمان و محیط ((کوسیستم شرکت گزارشات عملکردی گزارشات الگوبرداری نیازمندی های ذی نفعان قوانین و الزامات مرتبط	{ تدوین / بازنگری چشم انداز } { تدوین / بازنگری مأموریت } { تدوین / بازنگری ارزش } { تدوین / بازنگری اهداف کلان } { تدوین / بازنگری اخلاقیات }	مأموریت مبنای وجودی چشم انداز اهداف خرد و کلان ارزشها اخلاقیات اقدامات مرتبط با ارزشها خط مشی	کارکنان کلیه ذینفعان کلیه فرآیندها
---	---	--	--	---



پتروشیمی لاله

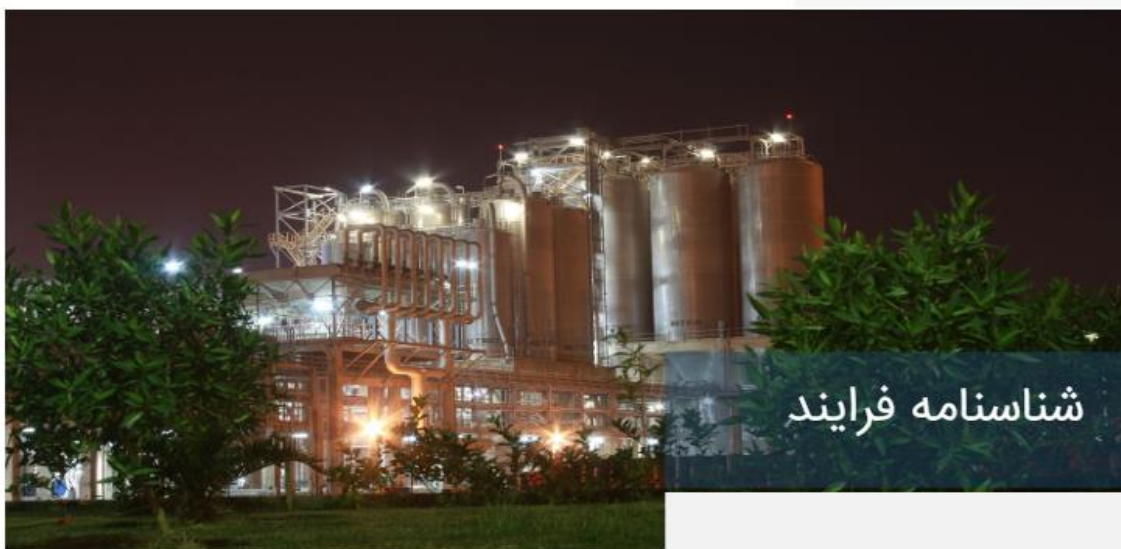

شناسنامه فرایند

تدوین و بازنگری ارکان جهت ساز | 1.1.1



E&E PMS

نرم افزار مدیریت فرایندها

نام فرایند:

تدوین و بازنگری ارکان جهت ساز 1.1.1

طبقه بندی:

کلیه فرایندها/فرایندهای اصلی (عملیاتی) توسعه چشم انداز و استراتژی تدوین ارکان جهت ساز، استراتژی هاو مدل کسب و کار/تدوین و بازنگری ارکان جهت ساز

هدف:

ارتقا راندمان تولید
افزایش تعداد محصولات

دامنه کاربرد:

شرکت پتروشیمی لاله (سایت عملیاتی و دفتر مرکزی)

مالک فرایند:

عبدالمجید محمدی | مدیر عامل

نماینده فرایند:

حامد فرهنگ | سرپرست بهبود سیستم ها و روشها

ادارات سازمانی مرتبط:

نوع فن آوری مورد استفاده در اجرای فرایند:



شناسنامه فرایند

شناسنامه فرایند

نام نرم افزار تخصصی:	منابع:
سایر نرم افزارها:	"منابع انسانی: کارگروه مدیریت استراتژیک زیر ساخت: اتاق کنفرانس و تجهیزات ارتباطی منابع اطلاعاتی: گزارشات عملکردی و گزارشات تغییرات در محیط بیرونی"

تنظیم گزارش

آیتم های مورد نیاز جهت تولید گزارش را از لیست زیر انتخاب کنید

- شناسنامه عمومی فرایند
- شاخص های فرایند
- ریسک های فرایند
- فرصت های فرایند
- دانش فرایند
- ذینفعان فرایند
- SIPOC
- مدارک

انصراف تولید گزارش

ممنوی اصلی نرم افزار > مدیریت فرایندها > فرایند ها > کلیه فرایندها > فرآیند های اصلی (عملیاتی) > توسعه چ

فرآیندهای سازمان

گزارش امکانات + فرایند جدید + گروه فرایندی جدید

1.1.1

تدوین و بازنگری ارکان جهت ساز

عملیات

تغییرات فرایند

The screenshot shows a web application interface for managing process change requests. At the top, there is a navigation bar with a logo on the left, a search bar, and a user profile icon on the right. Below the navigation bar, a breadcrumb trail reads: "منوی اصلی نرم افزار > مدیریت فرایندها > فرایند ها > کلیه فرایندها > فرآیند های اصلی (عملیاتی) > توسعه چشم انداز و استراتژی > تدوین ارکان جهت ساز استراتژی هاو مدل کسب و کار > تدوین و بازنگری ارکان جهت ساز : درخواست ایجاد، تغییر و حذف آیتم های مرتبط با فرایند".

The main content area is titled "درخواست" (Request) and contains a form for creating or editing a request. The form has several fields: "نوع درخواست" (Request Type), "موضوع" (Subject), "متن درخواست" (Request Text), and "فایل پیوست" (Attachments). A dropdown menu is open over the "نوع درخواست" field, showing a list of request types such as "ایجاد مشخصات فرایند", "بررسی مشخصات فرایند", "حذف مشخصات فرایند", "بازنگری مشخصات فرایند", "بررسی نماینده فرایند", "به روز رسانی معماری فرایند", "طراحی و مدل سازی فرایند", "بازنگری معماری فرایند", "ایجاد شاخص فرایند", "بررسی شاخص فرایند", "حذف شاخص فرایند", "بازنگری شاخص فرایند", "ایجاد ریسک و فرصت فرایند", "بررسی ریسک و فرصت فرایند", "حذف ریسک و فرصت فرایند", "بازنگری ریسک و فرصت فرایند", "ایجاد آیتم در SIPOC", "بررسی آیتم موجود در SIPOC", "حذف آیتم از SIPOC", and "بازنگری SIPOC".

At the bottom of the form, there are two buttons: "ایجاد درخواست" (Create Request) in green and "لغو" (Cancel) in grey. A dashed blue box highlights a section of the form with the text: "اینجا کلیک کنید و یا فایل(های) مورد نظر را کشیده و اینجا رها کنید" (Click here or drag the desired file(s) here).

تصاویر نرم افزار E&E Management

مدیریت کار





کارنایل همه

حامد فرهنگ

منوی اصلی نرم افزار > مدیریت کار

مدیریت کار

عمومی

گزارش درخواست ها درخواست جدید

تنظیمات

تنظیمات عمومی گروه های کاربری انواع درخواست قالب فرم درخواست الگوی گردش کار نوع درخواست

[بازگشت به منوی اصلی](#)

انواع درخواست و تنظیمات آن

آریوجن آریوجن فارمد

کارنابل

هاشم یزدی

منوی اصلی نرم افزار > مدیریت کار > نوع درخواست

نوع درخواست

[+ جدید](#) [ویرایش](#) [حذف](#)

- انبار

[درخواست تعریف کالای جدید](#)

ارزایی اولیه تجهیزات وارد انبار شده
اعلامیه ورود کالا
درخواست تعریف کالای جدید - ملزومات
گزارش محصولات مرجوعی / مردود / فراخوان شده
صورتجلسه تعیین تکلیف اقلام ضایعاتی و اسقاطی
بررسی کالاهای معیوب
ارسال محصولات
مجوز خروج کالا و سایر اقدام
توسعه آتالینکال
+ آموزش
+ fgret
+ dgfdfsfsk
+ تحلیل کسب و کار
+ فناوری اطلاعات
+ تضمین کیفیت
+ برنامه ریزی
+ کنترل کیفیت
+ مسائل فنی
+ تولید
+ مالی و اقتصادی
+ بازرگانی
+ اداری
+ فنی و مهندسی
+ تحقیق و توسعه
+ منابع انسانی
+ سیستمها
+ نظام پیشنهادها

فرم داینامیک متصل

[انتخاب فرم داینامیک](#)

فرم تعریف کالای جدید

فرم استاتیک متصل

▼

الگوی گردش کار

[انتخاب الگوی گردش کار](#)

تعریف کالا

گروه های کاربری

[انتخاب گروه کاربری](#)

کل کارکنان +

تنظیمات شماره درخواست

رشته متنی ثابت

مقدار اولیه شمارنده خودکار

حداقل تعداد کاراکتر شمارنده خودکار

[ثبت](#)

تنظیمات شاخص انجام اقدام به موقع

مدت زمان قابل پذیرش (روز) [ثبت](#)

مدت زمان مطلوب (روز) [ثبت](#)

سایر تنظیمات

عدم ارسال درخواست ، به درخواست دهنده پس از بسته شدن درخواست

عدم نمایش فیلد موضوع درخواست

عدم نمایش فیلد متن درخواست

عدم نمایش فیلد اولویت درخواست

عدم نمایش درصد پیشرفت کار

این شاخه و زیرشاخه های آن منسوخ می باشد

گردش کار درخواست

الگوهای گردش کار

جستجو

قسمتی از نام الگوی گردش کار یا نام خانوادگی تهیه، تایید و ...

مرحله کاری

الگوی گردش کار

ردیف	نام	مدیران الگوی گردش کار	درخواست های درجریان	مدارک متصل
1	درخواست دریافت نمونه های پایداری ماده و فرآورده دارویی			
2	مجوز خروج کالا و سایر اقلام			
3	ارسال محصولات			
4	درخواست لیبل کنترل چشمی			
5	مجوز تحویل و برداشت ویال از بانک سلولی			
6	درخواست اصلاح اطلاعات بانک پرسنلی			
7	درخواست رفرنس استاندارد از بخش کنترل کیفیت			
8	درخواست یخ زدایی ویال جهت تهیه بذر سلولی در بیوراکتور			
9	پروژه بهبود پالایش محصولات ماب			
10	بررسی کالاهای معیوب			

Show 10 entries 1 to 10 of 90

<< < 5 4 3 2 1 > >>

مراحل الگوی گردش کار

ردیف	ذیربط	مهلت - روز	رد درخواست	خاتمه درخواست در صورت رد کردن	ارسال جهت بازبینی	دریافت مشورت	اجباری بودن تایید مشورت دهندگان، جهت تایید	الصاق پیوست	ارسال جهت اطلاع	تعیین اثر تغییر بر مدارک مرتبط	تمدید اعتبار مدارک یا ارسال جهت بازبینی	بررسی جهت تایید	ویرایش شناسنامه مدرک	دانلود نسخه ی قابل ویرایش مدرک	ویرایش مراحل روند درخواست	متن راهنما	Reference Unique Id	Parallel Node Reference Unique Id
1	مسئول دیارتمان درخواست دهنده	1															95c1c04582dd4b4aa597bf85b78c3a95	
2	تاییدکننده - معاون بخش نیما بسطامی معاونت زنجیره تامین	1															b6702bd618174cb79e1d0d0b7eee4e85	
3	تاییدکننده - سرپرست بخش محسن موسی لاهورد سرپرست فروش	1															18120e55aebd40b29feac96e940a545a	
4	تاییدکننده - سرپرست بخش ابوالفضل نعمت اله سرپرست انتظامات	1															2120a7b713214b35babc1601d2f65581	
5	اقدام کننده	1															8522f09dd177475ebb184342e0582ab8	

1 to 5 of 5

فرم ساز دینامیک درخواست

آرژن فارمد ARNOGEN

کارتمبل

هاشم یزدی

منوی اصلی نرم افزار < فرم ساز

فرم ساز

طبقه حساب *

مواد اولیه تیم ساخته محصول ملزومات مصرفی دارایی ثابت ضایعات خدمات

استفاده در BOM *

پله خیر

انبار محل نگهداری *

انبار مواد اولیه RT انبار محصول RT انبار ملزومات انبار محصول C*8-2 انبار مواد اولیه C*8-2 انبار محصول C*20- انبار مواد اولیه C*20-

انبار ضایعات دارایی ثابت

گروه بندی کالا *

مواد ضد عفونی کننده ملزومات عمومی رزین ها ملزومات چایی محیطها ملزومات بسته بندی مواد اصلی تولید ملزومات لوازم التحریر مواد عمومی آزمایشگاهی فناوری اطلاعات مواد عمومی تولید فناوری اطلاعات کفنی ضایعات فیلترهای تولید محصول ملزومات مصرفی عمومی تولید تیمه ساخته شوینده و ملزومات نظافتی سلول ملزومات آزمایشگاهی عمومی ملزومات خوراکی

عامل ردیابی *

شماره بیج مواد شماره بیج محصول تاریخ انقضاء سفارش دهنده کد ترخیص کاربرد ندارد

نام کالا *

درجه کیفیت *

نوع بسته بندی *

شماره کاتالوگ *

شرکت سازنده *

واحد اندازه گیری *

کد کالا *

عامل ردیابی *

کد کالای مشابه *

کد کالای جایگزین *

ذخیره

انصراف

تنظیمات فیلد های فرم ساز داینامیک

عامل ردیابی *

Required	<input checked="" type="checkbox"/>
Label	عامل ردیابی
Help Text	
Placeholder	
Class	form-control col-md-4 col-xs-12
Name	text-1703057622573
Access	:Limit access to one or more of the following roles <input checked="" type="checkbox"/>
	<input checked="" type="checkbox"/> درخواست دهنده <input type="checkbox"/> تایید کننده نیما بسطامی معاونت زنجیره تامین <input type="checkbox"/> اقدام کننده مریم اسمعیلی کارشناس حسابداری صنعتی <input type="checkbox"/> تایید کننده <input type="checkbox"/> تصویب کننده سمیرا محمدپناه سرپرست حسابداری صنعتی
Value	Value
Type	Text Field
Max Length	
Code Generator	<input type="checkbox"/>
Bookmark Name	ردیابی

فرم درخواست

ARNOGEN آریوژن فارمد

کارنابل

هاشم یزدی

منوی اصلی نرم افزار > مدیریت کار > درخواست جدید

درخواست جدید

درخواست دهنده: هاشم یزدی سرپرست مستندسازی

نوع درخواست: درخواست تعریف کالای جدید

فیلدهای داینامیک

طبقه حساب: مواد اولیه نیم ساخته محصول ملزومات مصرفی دارایی ثابت ضایعات خدمات

استفاده در BOM: بله خیر

انبار محل نگهداری: انبار مواد اولیه RT انبار محصول RT انبار ملزومات انبار محصول C*8-2 انبار مواد اولیه C*8-2 انبار محصول C*20- انبار مواد اولیه C*20- انبار ضایعات دارایی ثابت

گروه بندی کالا: مواد ضد عفونی کننده ملزومات عمومی رزین ها ملزومات چاپی محیط ها ملزومات بسته بندی مواد اصلی تولید ملزومات لوازم التحریر مواد عمومی آزمایشگاهی فناوری اطلاعات مواد عمومی تولید فناوری اطلاعات لنتی ضایعات فیلترهای تولید محصول ملزومات مصرفی عمومی تولید نیمه ساخته شوینده و ملزومات نظافتی سلول ملزومات آزمایشگاهی عمومی ملزومات خوراکی

عامل ردیابی: شماره بیج مواد شماره بیج محصول تاریخ انقضاء سفارش دهنده کد تریخیص کاربرد ندارد

نام کالا: درجه کیفیت: نوع بسته بندی:

شماره کاتالوگ: شرکت سازنده: واحد اندازه گیری: کد کالا:

عامل ردیابی: کد کالای مشابه: کد کالای جایگزین:

فایل پیوست

اینجا کلیک کنید و یا فایل(های) مورد نظر را کشیده و اینجا رها کنید

انصراف X ثبت درخواست

گزارش و مدیریت درخواست ها

درخواست ها

پیشرفته

جستجو

اینجا جستجو کنید

دریافت خروجی اکسل

حذف

باز

فیلتر

ردیف	شماره	نوع درخواست	موضوع درخواست	تاریخ ثبت	تاریخ انجام	درخواست دهنده	نزد	وضعیت	حذف
41	RD-02-6417	درخواست آزمایش تحقیق و توسعه	SDS-PAGE-Galsulfase	05.01.2024		فاطمه علی میرزایی کارشناس توسعه فرآیند پالایش	روح اله رفیعی محسنی سرپرست آنالیز حین فرآیند بالادستی تایید کننده	در جریان	
42	RD-02-6416	درخواست آزمایش تحقیق و توسعه	SDS-PAGE-Galsulfase	05.01.2024		فاطمه علی میرزایی کارشناس توسعه فرآیند پالایش	سپیده سماوات مدیر توسعه کشت سلولی تصویب کننده	در جریان	
43	OJT-1210	ارزیابی حین کار	امیر تیموری-2637-سه ماهه اول- بسته بندی	04.01.2024		امیر تیموری اپراتور بسته بندی	عرفان پیری کارشناس آموزش ارزیاب اولیه درخواست	در جریان	
44	RD-02-6415	درخواست آزمایش تحقیق و توسعه	Potency - Nivolumab	04.01.2024		محسن وصفی کارشناس مطالعات پایداری	نورا کریم آهنگر کارشناس توسعه و معتبرسازی روشهای بیولوژی و بیوشیمی تایید کننده	در جریان	
45	OJT-1209	ارزیابی حین کار	مهدی مقدم-2570-سه ماهه اول- لیبلینگ و تجهیزات	04.01.2024		مهدی مقدم اپراتور بسته بندی	عرفان پیری کارشناس آموزش ارزیاب اولیه درخواست	در جریان	
46	RD-02-6414	درخواست آزمایش تحقیق و توسعه	Protein Concentration - Nivolumab	04.01.2024		محسن وصفی کارشناس مطالعات پایداری	زهرا طوطیائی کارشناس توسعه و معتبرسازی روشهای بیولوژی و بیوشیمی تایید کننده	در جریان	
47	46671	درخواست تغییر شماره تلفن داخلی		04.01.2024		محسن گهریزی کارشناس توسعه و معتبرسازی روشهای تجزیه دستگاهی	عرفان عدالتیان صداقت کارشناس پشتیبانی تاییدکننده IT	در جریان	
48	RD-02-6413	درخواست آزمایش تحقیق و توسعه	SDS-Page - Nivolumab	04.01.2024		محسن وصفی کارشناس مطالعات پایداری	زهرا طوطیائی کارشناس توسعه و معتبرسازی روشهای بیولوژی و بیوشیمی تایید کننده	در جریان	
49	RD-02-6412	درخواست آزمایش تحقیق و توسعه	IEX - HPLC	04.01.2024		محسن وصفی کارشناس مطالعات پایداری	سمیه مرجانی نیا کارشناس مسئول آنالیز حین فرآیند تجزیه دستگاهی تایید کننده	در جریان	
50	RD-02-6411	درخواست آزمایش تحقیق و توسعه	SE-HPLC - Nivolumab	04.01.2024		محسن وصفی کارشناس مطالعات پایداری	سمیه مرجانی نیا کارشناس مسئول آنالیز حین فرآیند تجزیه دستگاهی تایید کننده	در جریان	

Show 10 entries 41 to 50 of 22,937

<< < 7 6 5 4 3 > >>

5

گزارش و مدیریت درخواست ها

درخواست ها

لیست جستجو کنید

وضعیت: **مستند** | تاریخ: **پیشرفته**

ردیف	شماره	نوع درخواست	موضوع درخواست	تاریخ ثبت	تاریخ انجام	درخواست دهنده	نزد	وضعیت	حذف
31	W-RF-025	ارجاع کار بازرگانی	06.01.2024	عزل یوسف شاهی کارشناس لیسه تایید کننده - مالی	06.01.2024	احمد رضا معراج کارشناس بودجه تایید کننده - مالی	در جریان	<input type="checkbox"/>	<input type="checkbox"/>
32	46685	محور خروج اموال	150200919	06.01.2024	مهرداد بابایی سرپرست خط (1) محیط سازی	محسن رضوانی مدیر خطوط کنترل (1) مسئول دیارتمان درخواست دهنده	در جریان	<input type="checkbox"/>	<input type="checkbox"/>
33	46684	درخواست فرس استاندارد از بخش کنترل کیفیت	06.01.2024	حمیدرضا دهوری کارشناس اتانیز دستگاهی تحویل گیرنده	حمیدرضا دهوری کارشناس اتانیز دستگاهی تحویل گیرنده	در جریان	<input type="checkbox"/>	<input type="checkbox"/>	
34	46683	درخواست ملاحظات پایداری	06.01.2024	سید محمد سعید معتمد کارشناس مقصودسازی و ارزیابی کنفی	مهرداد قاسم زاده اعلی مدیر نظمن کیفیت مسئول دیارتمان درخواست دهنده	در جریان	<input type="checkbox"/>	<input type="checkbox"/>	
35	DEV-QC- 363	ارزیابی آزمایشگاهی بخش کنترل کیفیت	06.01.2024	ثبت تاریخ اقباشه مربوط به نتیجه تست پودنسی ماده دارویی انتراسیت به شماره پیچ LTN1 D502021472	فرزانه خسروی فرد کارشناس کنترل فعالیت زیستی	حسن بهائینی سنده سرپرست ارزیابنده کنترل فعالیت زیستی ارزیاب اولیه درخواست	در جریان	<input type="checkbox"/>	<input type="checkbox"/>
36	W-PR-FG- 466	جایابی و تغییر پست سازمانی	06.01.2024	فریده باوی نژاد	سارا جهان تیغ کارشناس کارگزینی	سید مصطفی مصطفوی نیا مدیر ایمنی، بهداشت و محیط زیست تایید کننده	در جریان	<input checked="" type="checkbox"/>	<input type="checkbox"/>
37	W-RF-024	ارجاع کار بازرگانی	06.01.2024	محسنی مرسلی سرپرست EM (clean)	EM	مسعود مددی مدیر مکانیک، مسئول دیارتمان درخواست دهنده	در جریان	<input type="checkbox"/>	<input type="checkbox"/>
38	W-PR-FG- 465	جایابی و تغییر پست سازمانی	06.01.2024	مهلا پرویزی	سارا جهان تیغ کارشناس کارگزینی	مریم معتمدی پور مدیر منابع انسانی تایید کننده	در جریان	<input type="checkbox"/>	<input type="checkbox"/>
39	46678	ارزیابی اولیه تجهیزات وارد اعمار شده	06.01.2024	NA Pre Heater Assembly - 201500596	حامد خللی مهندسی پشتیبانی ایجاد فی	محمود نیوزی مدیر تجهیزات زیستگاهی اقدام کننده	در جریان	<input type="checkbox"/>	<input type="checkbox"/>
40	46677	ارسال محصولات	06.01.2024	صادرات فرانستان	محسنی کاظمی گنگنان کارشناس انبارها	حسین محمودپور کارشناس انبارها اقدام کننده	در جریان	<input type="checkbox"/>	<input type="checkbox"/>

Show 10 entries 31 to 41 of 22,937

جایابی و تغییر پست سازمانی

فریده باوی نژاد

06.01.2024 ایجاد شده توسط: سارا جهان تیغ | کارشناس کارگزینی

W-RF-FG-466

موضوع درخواست: فریده باوی نژاد

جایابی*
زیر بخش:
بروز بخش:
تغییر پست:

نام و نام خانوادگی*
فریده باوی نژاد

شماره پرسنلی*
1836

تخصصیات*
فوق دیپلم

بخش مبدأ*
واحد مبدأ*
تخلیق و توسعه

بخش مقصد*
واحد مقصد*
پست مقصد*
امور آزمایشگاهی

امور آزمایشگاهی

تایید کننده

تایید کننده

سید مصطفی مصطفوی نیا | مدیر ایمنی، بهداشت و محیط زیست

تاریخ دریافت: 06.01.2024 | مهلت انجام: 07.01.2024

شماره تماس داخلی نیروی جدید*
1984

بخش مقصد*
واحد مقصد*
پست مقصد*
کارشناس کارگزینی

در صورت موافقت با انجام انتقال، حداکثر زمانی مجاز جهت حضور نامبرده فوق در بخش مقصد را ذکر نمایید*
01/06/2024

با انتقال نامبرده در بخش مقصد:
گزینه را وارد کنید

با انتقال نامبرده در بخش مقصد یا ذکر دلیل زیر شرح دهید

تایید کننده

سید مصطفی مصطفوی نیا | مدیر ایمنی، بهداشت و محیط زیست

تاریخ دریافت: 06.01.2024 | مهلت انجام: 07.01.2024

نمایش اطلاعات در فرم مصوب سازمان

شماره: HR-1015 سند مرجع: HR-01-00-001		صفحه: 1 از 2	
قابل اجرا از تاریخ: 12.12.2022		شماره بازبینی: 11	
عنوان: جابجایی / تغییر پست سازمانی			
تهیه	کارشناس کارگزینی	ناهمید حاجیلو	
بازنگری	مدیر منابع انسانی	مریم معدنی پور	
تصویب	مدیر تضمین کیفیت	صهبا جلالی	12.12.2022
برون بخشی	*خانم/ آقا	*شماره پرسنلی	*تحصیلات
W-PR-FG-466	فریده باوی نژاد	1836	فوق دیپلم
*بخش مبدأ			
بخش	واحد	پست	
تحقیق و توسعه	تحقیق و توسعه	کارمند منابع و بودجه	
*بخش مقصد			
بخش	واحد	پست	

تصاویر نرم افزار E&E Management

مدیریت همکاری تیمی

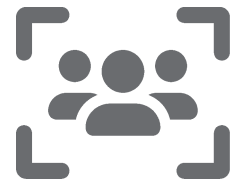



کارتابل

سیدامیر شاهجهان پور



منوی اصلی نرم افزار < همکاری تیمی

همکاری تیمی

عمومی



وظایف



جلسات

تنظیمات



CATEGORY وظایف



نوع جلسه

راهنما



کاربر ارشد



کاربر عمومی

بازگشت →

تعریف و مدیریت انواع جلسه

The screenshot shows a web browser window with the URL localhost/EandEManagement. The application interface is in Persian and features a sidebar with icons for home, power, users, calendar, and settings. The main content area is titled 'نوع جلسه' (Session Type) and includes a top navigation bar with 'حذف' (Delete), 'ویرایش' (Edit), and '+ جدید' (New) buttons. The main content is divided into two sections: 'تنظیمات شماره جلسه' (Session Number Settings) and 'قالب گزارش جلسات' (Session Report Template). The 'تنظیمات شماره جلسه' section contains three input fields: 'رشته متنی ثابت' (Fixed Text String) with the value 'TRDP', 'مقدار اولیه شمارنده خودکار' (Automatic Counter Initial Value) with the value '1', and 'حداقل تعداد کاراکتر شمارنده خودکار' (Automatic Counter Minimum Character Count) with the value '3'. A green 'ثبت' (Save) button is located below these fields. The 'قالب گزارش جلسات' section contains a text area with the text 'اینجا کلیک کنید و یا فایل مورد نظر را کشیده و اینجا رها کنید' (Click here or drag the desired file here) and a file upload area showing 'MeetingReport' and 'b 0'. A blue 'ذخیره' (Save) button is located below the text area. The right sidebar lists various session types with expandable arrows, including 'جلسات مدیریت', 'جلسات HSE', 'جلسات واحد تعالی و استراتژی', 'جلسات واحد بهره برداری', 'جلسات واحد بازرگانی', 'جلسات واحد مالی', 'جلسات واحد منابع انسانی', 'جلسات واحد فناوری اطلاعات و ارتباطات', 'جلسات واحد تحقیقات و بهینه سازی', 'جلسات واحد برنامه ریزی و توسعه', 'جلسات کارگروه آموزش هوشمند', 'جلسات کارگروه امنیت سایبری', 'جلسات راه اندازی هوش تجاری', and 'جلسات میاحث IOT'.

تعریف جلسه

سیدامیر شاهجهان پور [کارنیل](#)

منوی اصلی نرم افزار > > تعریف جلسه

جلسه

عنوان جلسه	<input type="text"/>
هدف از برگزاری جلسه	<input type="text"/>
کد جلسه	<input type="text"/>
نوع جلسه	<input type="text" value="انتخاب"/>
زمان برگزاری جلسه	<input type="text" value="تاریخ"/> <input type="text" value="ساعت شروع"/> <input type="text" value="ساعت پایان"/>
وضعیت برگزاری	<input type="text" value="برنامه ریزی شده"/>
مکان برگزاری	<input type="text" value="انتخاب"/> <input type="radio"/> بیرون از شرکت <input checked="" type="radio"/> داخل شرکت
روش برگزاری	<input type="radio"/> حضوری <input type="radio"/> آنلاین <input type="radio"/> حضوری و آنلاین
رئیس جلسه	<input type="text" value="انتخاب"/>
دبیرجلسه	<input type="text" value="انتخاب"/>
توضیحات	<div><p>اینجا تایپ کنید</p><p>Characters : 0</p></div>
دعوت شدگان به جلسه	<input type="text" value="انتخاب"/>
دستور جلسه	<input type="text" value="انتخاب"/>
زمان بندی جلسه	<div><p>اینجا تایپ کنید</p><p>Characters : 0</p></div>
فایل پیوست	<div><p>اینجا کلیک کنید و یا فایل(های) مورد نظر را کشیده و اینجا رها کنید</p></div>

[ذخیره و خروج](#) [انصراف](#)

مدیریت جلسات

سیدامیر شاهجهان پور کارنابل منوی اصلی نرم افزار < همکاری تیمی < مدیریت جلسات

مدیریت جلسات

اینجا جستجو کنید جستجو بیشتره حذف جدید

ردیف	کد جلسه	عنوان جلسه	نوع جلسه	وضعیت	تاریخ برگزاری	ساعت شروع	ساعت پایان	درصد کلی پیشرفت اقدامات اجرایی	وضعیت انجام اقدامات اجرایی
21	IBMT0002	بررسی شاخص‌های استراتژی شرکت صنعت فولاد شادگان و پیاده‌سازی آن‌ها در هوش‌تجاری (دانشوردهای مدیریتی و مالی)	جلسات راه اندازی هوش تجاری	برگزرشده	1402/11/14	08:30	10:30		
22	SEWG004	هماندیشی در خصوص پیاده‌سازی هوش مصنوعی و ماشین لرنینگ فولاد شادگان با حضور شرکت گسترش فناوری خوارزمی	جلسات کارگروه آموزش هوشمند	برگزرشده	1402/11/10	09:00	12:00		
23	MGMT017	جلسه آموزشی مازول وظایف در نرم افزار همکاری تیمی (میتینگ)	جلسات مدیریت	برگزرشده	1402/11/04	14:00	16:00		
24	SECM003	کمیته تحول در ایمنی	جلسات کمیته تحول در ایمنی	برگزرشده	1402/11/04	11:00	12:00		
25		صورتجلسه کمیته فروش و خرید مواد اولیه	جلسات کمیته فروش محصول و خرید مواد اولیه	برگزرشده	1402/11/02	13:00	14:00	25%	
26	MGMT016	بررسی وضعیت خرید کالا	جلسات مدیریت	برگزرشده	1402/11/02	11:30	13:00	5%	
27	ITDP012	سیستمی نمودن فرآیند درخواست خدمات تا ابلاغ قراردادها	جلسات واحد فناوری اطلاعات و ارتباطات	برنامه ریزی شده	1402/11/02	00:14			
28	SALC006	جلسه کمیته فروش و خرید مواد اولیه	جلسات کمیته فروش محصول و خرید مواد اولیه	برگزرشده	1402/11/01	02:30	03:00	25%	
29	SPCM007	کمیته تخصصی نظام پیشنهادات	جلسات کمیته تخصصی پیشنهادات	برگزرشده	1402/11/01	14:00	16:00	33%	
30	SEWG003	جلسه اول کارگروه آموزش دیجیتال با استفاده از هوش مصنوعی	جلسات کارگروه آموزش هوشمند	برگزرشده	1402/10/26	10:00	11:30		

Show 10 entries 21 to 30 of 99

مشخصات جلسه | اقدامات اجرایی جلسه | گزارش دعوت به جلسه | حضور و غیاب

جستجوی پیشرفته

برگزاری جلسه، از تاریخ

برگزاری جلسه، تا تاریخ

وضعیت اقدامات اجرایی

وضعیت انجام : به موقع | تاخیر

به موقع
تاخیر دارد

جستجو بستن

26	MGMT016	بررسی وضعیت خرید کالا	جلسات مدیریت	برگزرشده	1402/11/02	11:30	13:00		
27	ITDP012	سیستمی نمودن فرآیند درخواست خدمات تا ابلاغ قراردادها	جلسات واحد فناوری اطلاعات و ارتباطات	برنامه ریزی شده	1402/11/02	00:14			
28	SALC006	جلسه کمیته فروش و خرید مواد اولیه	جلسات کمیته فروش محصول و خرید مواد اولیه	برگزرشده	1402/11/01	02:30	03:00	25%	
29	SPCM007	کمیته تخصصی نظام پیشنهادات	جلسات کمیته تخصصی پیشنهادات	برگزرشده	1402/11/01	14:00	16:00	33%	
30	SEWG003	جلسه اول کارگروه آموزش دیجیتال با استفاده از هوش مصنوعی	جلسات کارگروه آموزش هوشمند	برگزرشده	1402/10/26	10:00	11:30		

Show 10 entries 21 to 30 of 99

مشخصات جلسه | اقدامات اجرایی جلسه | گزارش دعوت به جلسه | حضور و غیاب

مشخصات جلسه



مدیریت جلسات

پیشرفته جستجو اینجا جستجو کنید حذف + جلسه جدید

ردیف	کد جلسه	عنوان جلسه	نوع جلسه	وضعیت	تاریخ برگزاری	ساعت شروع	ساعت پایان	درصد کلی پیشرفت اقدامات اجرایی	وضعیت انجام اقدامات اجرایی
21	IBMT0002	بررسی شاخص‌های استراتژی شرکت صنعت فولاد شادگان و پیاده‌سازی آن‌ها در هوش‌تجاری (دانشپوردهای مدیریتی و مالی)	جلسات راه اندازی هوش تجاری	برگزیده	1402/11/14	08:30	10:30		
22	SEWG004	هم‌اندیشی در خصوص پیاده‌سازی هوش مصنوعی و ماشین لرنینگ فولاد شادگان با حضور شرکت گسترش فناوری خوارزمی	جلسات کارگروه آموزش هوشمند	برگزیده	1402/11/10	09:00	12:00		
23	MGMT017	جلسه آموزشی مازول وظایف در نرم افزار همکاری تیمی (میتینگ)	جلسات مدیریت	برگزیده	1402/11/04	14:00	16:00		
24	SECM003	کمیته تحول در ایمنی	جلسات کمیته تحول در ایمنی	برگزیده	1402/11/04	11:00	12:00		
25		صورتحساب کمیته فروش و خرید مواد اولیه	جلسات کمیته فروش محصول و خرید مواد اولیه	برگزیده	1402/11/02	13:00	14:00	25%	
26	MGMT016	بررسی وضعیت خرید کالا	جلسات مدیریت	برگزیده	1402/11/02	11:30	13:00	%	
27	ITDP012	سیستمی نمودن فرآیند درخواست خدمات تا ابلاغ قراردادها	جلسات واحد فناوری اطلاعات و ارتباطات	برنامه ریزی شده	1402/11/02		00:14		
28	SALC006	جلسه کمیته فروش و خرید مواد اولیه	جلسات کمیته فروش محصول و خرید مواد اولیه	برگزیده	1402/11/01	02:30	03:00	25%	
29	SPCM007	کمیته تخصصی نظام پیشنهادات	جلسات کمیته تخصصی پیشنهادات	برگزیده	1402/11/01	14:00	16:00	33%	
30	SEWG003	جلسه اول کارگروه آموزش دیجیتال با استفاده از هوش مصنوعی	جلسات کارگروه آموزش هوشمند	برگزیده	1402/10/26	10:00	11:30		

Show 10 entries 21 to 30 of 99

<< < 5 4 3 2 1 > >>

مشخصات جلسه اقدامات اجرایی جلسه گزارش دعوت به جلسه حضور و غیاب

بررسی وضعیت خرید کالا

MGMT016

ایجاد شده توسط محمد سلیمانی | مدیر بهره برداری در تاریخ 12:43 1402/11/02

هدف از برگزاری جلسه	جلسات مدیریت
نوع جلسه	جلسات مدیریت
تاریخ برگزاری جلسه	1402/11/02 ساعت شروع 11:30 ساعت پایان 13:00 مکان برگزاری سالن کنفرانس ساختمان مدیریت
رئیس جلسه	حسین تقی کهزاد مدیرعامل
دعوت شدگان به جلسه	محمد سلیمانی مدیر بهره برداری علی ظاهری رئیس برنامه ریزی تولید و تعمیرات حسام صیاحی مقدم برنامه ریزی نت و تولید آرش سلطانی علاءوند رئیس انبارها و سفارشات سید مصطفی هاشمی کاردان خرید حسین داوودی کاردان فروش جعفر حاجی زاده کاردان خرید مجتبی اسکندری کاردان خرید احمد سواند تکسین برق و ابزار دقیق سحر متقی کاردان خرید

دستور جلسه 1-1 ریز نقطه سفارش نداشته باشیم 2- درخواست های با موجودی صفر نداشته باشیم 3- گزارش بروز باشد.

توضیحات

زمان بندی جلسه

بررسی صدور درخواست ها
بررسی مواد اولیه و مصرفی فولادسازی

پیوست ها

بارگانی.doc

تعریف و گزارش اقدامات اجرایی مصوب جلسه

تعریف اقدام اجرایی

اقدام اجرایی

اینجا تایپ کنید

Characters : 0

تاریخ

انتخاب

انتخاب

مسئول اجرا

انصراف ذخیره و خروج

مدیرعامل سعید منیجات | مدیر 1402/11/30 در جریان

لسته آینده زیر نقطه سفارش نداشته باشم درخواست های با موجودی صفر نداشته باشم گزارش بروز باشد.

ردیف	اقدام اجرایی	واحد متقاضی	مسئول اجرا	مهلت انجام	درصد پیشرفت	وضعیت	جزئیات
1	مقرر شد کلیه اعضا در جلسه پرزنت دانشگاه خوارزمی در خصوص ماشین ایرلینگ شرکت کرده و نظراتان خود و یافته ها رو در جلسه بعدی بیان نمایند در صورت عدم برگزاری جلسه کلیه اعضا جهت بررسی موضوع به تهران عزیمت نمایند (جلسه روز 10 بهمن می باشد)	منابع انسانی و امور اجتماعی	حیدر عامری تکسین فناوری اطلاعات و ارتباطات احمد ریاحی تکسین تولید حیدر سالمی سرپرست نت احیا میلاد لطیفی تکسین کنترل کیفی سید محمد رضا محمدی سرپرست واحد آموزش و توسعه منابع انسانی علی کردانی کارشناس بازرسی فنی و کنترل کیفیت	1402/11/10		در جریان تکمیل	
2	پاتوجه به موضوعات مطرح شده و نحوه کار سیستم ها در هوش مصنوعی با توجه به کمبود هایی که در بخش ماشین ایرلینگ وجود دارد (کیفیت مواد ورودی و کیفیت موارد خروجی بصورت آنلاین) مقرر شد که بروی بخش کوچکی تمرکز و پیاده سازی پروژه انجام و در صورت موفقیت آیز بون بخش به بخش به کل سیستم توسعه یابد.	منابع انسانی و امور اجتماعی	سید محمد رضا محمدی سرپرست واحد آموزش و توسعه منابع انسانی میلاد لطیفی تکسین کنترل کیفی احمد ریاحی تکسین تولید حیدر سالمی سرپرست نت احیا علی کردانی کارشناس بازرسی فنی و کنترل کیفیت حیدر عامری تکسین فناوری اطلاعات و ارتباطات	1403/05/30		در جریان	
3	مقرر شد در جلسه بعدی موضوعات حول سیستم های کنترلی و ابزار دقیق متمرکز و ارتباطات این سیستم با نرم افزار های مربوط به ماشین ایرلینگ بررسی شود .	منابع انسانی و امور اجتماعی	حیدر سالمی سرپرست نت احیا میلاد لطیفی تکسین کنترل کیفی علی کردانی کارشناس بازرسی فنی و کنترل کیفیت سید محمد رضا محمدی سرپرست واحد آموزش و توسعه منابع انسانی حیدر عامری تکسین فناوری اطلاعات و ارتباطات ولید عامریان کارشناس روابط عمومی احمد ریاحی تکسین تولید	1402/11/30		در جریان تکمیل	

دعوت به جلسه (ارسال به کارتابل و پیامک)

سیدامیر شاهجهان پور

موی اصلی نرم افزار < کارتابل < بررسی و اعمال نظر

بررسی و اعمال نظر

کمیته عالی نظام پیشنهادات مورخ 1402/08/16

SPCM004

ایجاد شده توسط: ایاد شاطر زاده | کاردان استراتژی در تاریخ: 1402/08/20 10:42

هدف از برگزاری جلسه	بررسی فرآیند دریافت و اجرای پیشنهادات
نوع جلسه	جلسات کمیته تخصصی پیشنهادات
تاریخ برگزاری جلسه	1402/08/20 ساعت شروع: 10:00 ساعت پایان: 11:00 مکان برگزاری: سالن کنفرانس ساختمان مدیریت
رئیس جلسه	حسین تقی کهزاد مدیرعامل
دعوت شدگان به جلسه	حسین تقی کهزاد مدیرعامل محمدرضا آزادی سرپرست استراتژی و تعالی سازمانی سعید عساکره سرپرست مدیریت مالی و اقتصادی مهرداد کلانتریور سرپرست ایمنی سیدامیر شاهجهان پور تکنسین فناوری اطلاعات و ارتباطات مجتبی قارونی مدیر برنامه ریزی و توسعه
دستور جلسه	
توضیحات	
زمان بندی جلسه	
پیوست ها	

← برگشت → اعمال نظر

20:00 LTE

453

9830007732011273 >

دعوت به جلسه
جلسه هماهنگی تولید

تاریخ برگزاری: 1402/12/03
ساعت شروع: 10:00
ساعت پایان: 11:50

رئیس جلسه: محمد صفاریون | مدیرعامل
دبیر جلسه: هاشم یزدی | سرپرست
مستندسازی

مکان برگزاری: کنفرانس سه

Number changed to Business

+ Text Message 🎤

ارسال خودکار اقدام اجرایی به کارتابل مسئول انجام

منوی اصلی نرم افزار < کارتابل

کارتابل

مجتبی قارونی

31 | 7 | کارتابل

کارتابل

ورده | صادره | جهت اطلاع | جهت مطالعه اجباری | اینجا جستجو کنید...

ورده	صادر	جهت اطلاع	جهت مطالعه اجباری	شماره	موضوع	تاریخ	مسئولیت	فرستنده
1				597	اقدام اجرایی سیستم مدیریت جلسات کارگروه فولاد سبز GSWG008	16.05 1402/12/27	اقدام کننده	سیستم مدیریت جلسات
2				596	اقدام اجرایی سیستم مدیریت جلسات کارگروه فولاد سبز GSWG008	16.04 1402/12/27	اقدام کننده	سیستم مدیریت جلسات
3				593	اقدام اجرایی سیستم مدیریت جلسات جلسه اول کمیته فابو ITDP015	12.38 1402/12/22	اقدام کننده	سیستم مدیریت جلسات
4				570	اقدام اجرایی سیستم مدیریت جلسات سیستم مکتانیزه ایتزهای محصول DPMT007	15.56 1402/11/21	اقدام کننده	سیستم مدیریت جلسات
5				532	اقدام اجرایی سیستم مدیریت جلسات کمیته عالی HSE HSEC005	08.08 1402/11/10	اقدام کننده	سیستم مدیریت جلسات
6				531	اقدام اجرایی سیستم مدیریت جلسات کمیته عالی HSE HSEC005	08.07 1402/11/10	اقدام کننده	سیستم مدیریت جلسات
7				529	اقدام اجرایی سیستم مدیریت جلسات کمیته عالی HSE HSEC005	08.05 1402/11/10	اقدام کننده	سیستم مدیریت جلسات
8				511	اقدام اجرایی سیستم مدیریت جلسات کارگروه فولاد سبز GSWG006	13.57 1402/11/04	اقدام کننده	سیستم مدیریت جلسات
9				510	اقدام اجرایی سیستم مدیریت جلسات کارگروه فولاد سبز GSWG006	13.56 1402/11/04	اقدام کننده	سیستم مدیریت جلسات
10				455	اقدام اجرایی سیستم مدیریت جلسات شورای مدیران MGR008	08.45 1402/10/30	اقدام کننده - مشورت دهنده	مجتبی قارونی مدیر برنامه ریزی و توسعه

Show 10 entries 1 to 10 of 36

ارسال خودکار اقدام اجرایی به کارتابل مسئول انجام



31 | کارتابل

مجتبی قارونی

منوی اصلی | تیم افزار > کارتابل > بررسی و اعمال نظر

بررسی و اعمال نظر

کارگروه فولاد سبز

GSWG004

تاریخ برگزاری جلسه	1402/06/13
رئیس جلسه	حسین تقی کهزاد مدیرعامل
مدیر جلسه	مهرداد کلاترپور سرپرست ایمنی
اقدام اجرایی	در خصوص ساماندهی وضعیت دیوی مواد در جاده هامقیر شد تکمیل بتن ریزی انبار شماره 2 انجام پذیرد.
واحد متقاضی	مدیرعامل
مسئول اجرا	مجتبی قارونی مدیر برنامه ریزی و توسعه
همکاران مسئول اجرا	
مهلت انجام	1402/12/29
اقدام اجرایی	در خصوص ساماندهی وضعیت دیوی مواد در جاده هامقیر شد تکمیل بتن ریزی انبار شماره 2 انجام پذیرد.
واحد متقاضی	مدیرعامل
مسئول اجرا	مجتبی قارونی مدیر برنامه ریزی و توسعه
همکاران مسئول اجرا	
مهلت انجام	1402/12/29

وضعیت: **در حال بررسی انجام**

50%

مجتبی قارونی | مدیر برنامه ریزی و توسعه

توضیحات

دریافت: 1402/06/19
انجام: -
مهلت: 1402/12/29

← برگشت

→ اعمال نظر

آپدیت وضعیت اقدام اجرایی توسط مسئول انجام

مجتبی قارونی

کارتابل

منوی اصلی نرم افزار < کارتابل < بررسی و اعمال نظر

بررسی و اعمال نظر

توضیحات

اینجا تایپ کنید

Characters : 0

فایل پیوست

اینجا کلیک کنید و یا فایل(های) مورد نظر را کشیده و اینجا رها کنید

درصد پیشرفت کار

← مرحله قبل

مشورت

تایید ✓

- % 50 +

گزارش حضور و غیاب دعوت شده گان به جلسه



نام خانوادگی	وضعیت حضور	تمام/نیمه وقت	از ساعت	تا ساعت
حسین تقی کهزاد مدیرعامل	حاضر	تمام وقت	12:00	12:00
طلال صوفی تکنسین فناوری اطلاعات و ارتباطات	حاضر	تمام وقت	12:00	12:00
شهید حنیوی مسئول نت مانتیورینگ	حاضر	تمام وقت	12:00	12:00
حیدر سالمی سرپرست نت احیا	حاضر	تمام وقت	12:00	12:00
آقای توحیدی مشاور فناوری اطلاعات	حاضر	تمام وقت	12:00	12:00
سید ابوالحسن بهروز نژاد مدیر بازرگانی شرکت آیسفا فراگیر ویرا	حاضر	تمام وقت	12:00	12:00
سید ابوالحسن بهروز نژاد مدیر بازرگانی شرکت آیسفا فراگیر ویرا	حاضر	تمام وقت	12:00	12:00
حیدر عامری تکنسین فناوری اطلاعات و ارتباطات	حاضر	تمام وقت	12:00	12:00
سید محمد رضا مصدقی سرپرست واحد آموزش و توسعه منابع انسانی	حاضر	تمام وقت	12:00	12:00



کارتابل سیدامیر شاهجهان پور

منوی اصلی نرم افزار < همکاری تیمی Category < وظایف

Category وظایف

حذف ویرایش + جدید

- شخصی
- کاری
- مطالعاتی
- پروژه A

تعریف وظیفه

سیدامیر شاهجهان پور کارنابل

منوی اصلی نرم افزار < > تعریف وظیفه

وظیفه

موضوع

زمان شروع ساعت شروع تاریخ شروع

زمان پایان مهلت انجام - تاریخ مهلت انجام - ساعت مهلت از پیش تعریف شده

توضیحات

اینجا تایپ کنید

Characters : 0

انتخاب

مسئول انجام خودم شخص دیگر

فایل پیوست

اینجا کلیک کنید و یا فایل(های) مورد نظر را کشیده و اینجا رها کنید

سیدامیر شاهجهان پور

موضوع

زمان شروع ساعت شروع تاریخ شروع

زمان پایان مهلت انجام - تاریخ مهلت انجام - ساعت مهلت از پیش تعریف شده

توضیحات

اینجا تایپ کنید

Characters : 0

انتخاب

مسئول انجام خودم شخص دیگر

فایل پیوست

اینجا کلیک کنید و یا فایل(های) مورد نظر را کشیده و اینجا رها کنید

مدیریت وظایف

The screenshot shows the SSIC task management interface. At the top, there's a header with the SSIC logo, user profile, and navigation links. The main area displays a table of tasks with columns for status, priority, start/end dates, category, and assigned personnel. A modal window is open, showing details for a 'Proposal' task, including its deadline (1403/01/30) and assigned staff.

ردیف	وظیفه	ایجاد شده توسط	مسئول انجام	طبقه بندی	Category	شروع	پایان	مهلت	درصد پیشرفت	وضعیت
1	تهیه Proposal فاز مقدماتی پروژه	سیدامیر شاهجهان پور تکنسین فناوری اطلاعات و ارتباطات	سیدامیر شاهجهان پور کارمند برنامه ریزی و توسعه	پروژه A		1402/12/01	1403/01/30	1403/01/30	0%	در جریان
2	مرتب سازی فایل های PC خردم جهت انطباق با الزامات 5S	سیدامیر شاهجهان پور تکنسین فناوری اطلاعات و ارتباطات	سیدامیر شاهجهان پور تکنسین فناوری اطلاعات و ارتباطات	شخصی		1403/01/11	1403/01/14	1403/01/14	0%	در جریان

مشخصات وظیفه

تهیه Proposal فاز مقدماتی پروژه

مهلت انجام 1403/01/30

This screenshot shows the 'جستجوی پیشرفته' (Advanced Search) modal window. It contains several input fields for filtering tasks based on priority, deadline, status, and completion date. A dropdown menu is open, showing options for 'به موقع' (On time) and 'تاخیر دارد' (Delayed). The background shows the same task list as the previous screenshot.

جستجوی پیشرفته

مهلت، از تاریخ

مهلت، تا تاریخ

وضعیت اقدامات اجرایی

وضعیت انجام: به موقع | تاخیر

مسئول انجام

انتخاب

جستجو بستن

تهیه Proposal فاز مقدماتی پروژه

مهلت انجام 1403/01/30

مدیریت جلسات و وظایف روی تقویم سازمانی



منوی اصلی نرم افزار > تقویم سازمانی
سیدامیر شاهجهان روز
کارنیل

تقویم سازمانی
عملیات
TIME SCALE
اینجا جستجو کنید
جستجو
پیشرفته

<<
<
۱۴۰۳
فروردین
>
>>

امروز
<<
<
>
>>

۱۴۰۲ اسفند - ۱۴۰۳ فروردین

روز
هفته
ماه
سال

شنبه	یکشنبه	دوشنبه	سه‌شنبه	چهارشنبه	پنجشنبه	جمعه
۱	۲	۳	۴	۵	۶	۷
۸	۹	۱۰	۱۱	۱۲	۱۳	۱۴
۱۵	۱۶	۱۷	۱۸	۱۹	۲۰	۲۱
۲۲	۲۳	۲۴	۲۵	۲۶	۲۷	۲۸
۲۹	۳۰	۳۱				

تاریخ

وظایف سررسید شده ارسالی برای دیگران

مدیریت جلسات و وظایف روی تقویم سازمانی

سیدامیر شاهجهان پور
منوی اصلی نرم افزار < تقویم سازمانی

تقویم سازمانی

اینجا جستجو کنید جستجو پیشرفته

TIME SCALE عملیات

روز هفته ماه سال

روز ۱۴ - ۲۰ بهمن ۱۴۰۲

شنبه ۱۱/۴	یکشنبه ۱۱/۵	دوشنبه ۱۱/۶	سه‌شنبه ۱۱/۷	چهارشنبه ۱۱/۸	پنجشنبه ۱۱/۹	جمعه ۱۱/۱۰
all day						
۷						
۷:۳۰						
۸						
۸:۳۰ - ۱۰:۳۰						
۹						
۹:۳۰						
۱۰						
۱۰:۳۰						

تاریخ

وظایف سررسید شده ارسالی برای دیگران

بررسی شاخص‌های استراتژی شرکت صنعت فولاد شادگان و پیاده‌سازی آن‌ها در هوش‌تجاری (دانشوردهای مدیریتی)

جلسات ICT

تصاویر نرم افزار E&E Management

مدیریت تغییر





کارتابل

همه

حامد فرهنگ



منوی اصلی نرم افزار < مدیریت تغییر

مدیریت تغییر

عمومی



تنظیمات



راهنما



→ بازگشت به منوی اصلی

برچسب

حذف + جدید

ویرایش حذف

ردیف عنوان



1 تغییرات موقت فرآیندی



2 تغییر نقشه



3 تغییر طراحی



4 ارتقاء تکنولوژی

Show 10 entries 1 to 4 of 4

<< < 1 > >>

مرجع درخواست

کارنامه | همه | حامد فرهنگ

منوی اصلی نرم افزار > مدیریت تغییر > مرجع درخواست

مرجع درخواست

جدید + | حذف

ردیف عنوان

تغییرات موقت فرآیندی	1	<input type="checkbox"/>
ارتقای تکنولوژی	2	<input type="checkbox"/>
تغییر در نقشه فنی	3	<input type="checkbox"/>
TSR	4	<input type="checkbox"/>

Show 10 entries 1 to 4 of 4

<< < 1 > >>

تیم های بررسی کننده تغییر

کارتابل همه حامد فرهنگ

منوی اصلی نرم افزار < مدیریت تغییر < تیم تغییرات

تیم تغییرات

حذف جدید +

ردیف	عنوان	تیم	فرآیند/محصول و قطعه مرتبط/گروه مدرک	نوع	ویرایش	حذف
1	تغییر در نقشه فنی	بررسی نقشه های فنی	توسعه و مدیریت محصولات و خدمات	گروه مدرک		
2	کمیته تغییرات فنی (TSR)	کمیته تغییرات فنی (TSR)	مدیریت ریسک و انطباق مدیریت تکنولوژی مدیریت تغییرات فنی، توسعه محصول و فرآیند تولید	فرآیند		

Show 10 entries 1 to 2 of 2

<< < 1 > >>

فرم های داینامیک تغییرات

The screenshot shows a web application interface for managing dynamic forms. At the top, there is a navigation bar with a logo on the left, a search bar containing the text "همه", and a user profile icon on the right labeled "حامد فرهنگ". Below the navigation bar, a breadcrumb trail reads "منوی اصلی نرم افزار > مدیریت تغییر > قالب فرم درخواست". The main content area is titled "قالب فرم درخواست" and contains a search bar with the text "جستجو". Below the search bar is a table with the following columns: "ردیف", "عنوان", "توضیح", "فرم ساز", and "قالب فایل فرم". The table lists three items:

ردیف	عنوان	توضیح	فرم ساز	قالب فایل فرم
1	فرم تغییر TSR			
2	فرم تغییر فرایند			
3	فرم تغییر محصول			

At the bottom of the table, there is a pagination control showing "Show 10 entries 1 to 3 of 3" and navigation buttons: "<<", "<", "1", ">", ">>". On the right side of the main content area, there are three buttons: "حذف" (Delete), "کپی" (Copy), and "جدید +" (New).

درخواست تغییر

کارنابل همه

حامد فرهنگ

خانه > مدیریت تغییر > درخواست تغییر

درخواست تغییر

مرجع درخواست

محصولات مرتبط

Type or click here

برای جستجو قسمتی از نام یا شماره فنی محصول را وارد کنید

شرح تغییرات درخواستی

علت درخواست

ارتقاء تکنولوژی تغییر طراحی تغییر نقشه تغییرات موقت فرآیندی

فیلدهای داینامیک

فایل پیوست

اینجا کلیک کنید و یا فایل(های) مورد نظر را کشیده و اینجا رها کنید

X انصراف ثبت درخواست

گزارش و پی گیری درخواست ها



منوی اصلی نرم افزار < مدیریت تغییر < گزارش

حامد فرهنگ

کارتابیل همه

درخواست ها

پیشرفته جستجو اینجا جستجو کنید حذف دریافت خروجی اکسل

ردیف	شماره	نوع درخواست	موضوع درخواست	تاریخ ثبت	تاریخ انجام	نزد	وضعیت	حذف
1	1	درخواست تغییر	توسعه و مدیریت محصولات و خدمات تغییر نقشه (2)	15:17 1402/08/28	08:56 1402/09/30		خاتمه یافته	

Show 10 entries 1 to 1 of 1

خاتمه یافته

توسعه و مدیریت محصولات و خدمات | | تغییر نقشه (2)

ایجاد شده توسط: سید محمود مرعشی پور مسوول اسناد فنی وایگانی 15:17 1402/08/28

1

موضوع درخواست
توسعه و مدیریت محصولات و خدمات | | تغییر نقشه (2)

متن درخواست
تست

تایید کننده تغییرات
زینب کارگر کارشناس بهبود سیستمها و روش ها
تاریخ دریافت 15:17 1402/08/28 تاریخ انجام 09:07 1402/08/29

تایید شده

رئیس تیم تغییرات
حامد فرهنگ | سرپرست بهبود سیستم ها و روشها
تاریخ دریافت 09:03 1402/08/29 تاریخ انجام ۰۹:۲۹ 1402/08/29

تایید شده

تصاویر نرم افزار E&E Management

مدیریت تامین کنندگان





مدیریت تامین کنندگان

عمومی

- گزارش تخصیص منابع و خرید
- گزارش ارزیابی
- تخصیص منابع و خرید
- تامین کنندگان

تنظیمات

- تنظیمات عمومی
- ایمپورت رکورد از EXCEL
- نوع معامله
- چک لیست ارزیابی
- قالب شناسنامه
- رتبه بندی
- انواع تامین کنندگان
- الگوی گردش کار
- زمینه فعالیت

بازگشت به منوی اصلی



طبقه بندی زمینه های فعالیت تامین کنندگان

حامد فرهنگ

مدیریت تامین کنندگان > زمینه فعالیت

زمینه فعالیت

جایگاه: **جدید** | **میانگین** | **جدید** | **میانگین**

امنیت

برق و تپچه

مصرفی | JUNCTION BOX

مصرفی: عدد انفجار | JUNCTION BOX

ابزار اندازه گیری و معطلات آن

الوماسیون صنعتی و تجهیزات آن

ارت و مسافله گیر

الکتروموتور القایی 1V عدد انفجار و تجهیزات جاسی آن

الکتروموتور القایی MV عدد انفجار و تجهیزات جاسی آن

الکتروموتور القایی صنعتی و تجهیزات جاسی آن

الکتروموتور سنکرون MV عدد انفجار و تجهیزات جاسی آن

باتری صنعتی و تجهیزات جاسی آن

ATOMIC BATTERIES, LEAD-ACID, STARTER TYPE, 652432050

TUBULAR BATTERY DEEP DISCHARGE 652432170

NICKEL-CADMIUM POCKET PLATE BATTERY 652460150

BATTERIES, LEAD ACID, 12VOLTS 652460390

RECHARGEABLE SEALED BATTERY, DEEP CYCLE 652463000

RECHARGEABLE SEALED BATTERY, DEEP CYCLE 652463300

ELECTROLYTE LIQUID 652480000

HYDROMETER, DUAL PURPOSE 652480350

LITHIUM BATTERY, HIGH CAPACITY, NOMINAL VOLTAGE 3.6V 652571070

"HBL" BATTERY FOR UPS SYSTEM 655611900

سیستم اعلام حریق و تجهیزات جاسی

تجهیزات LV SWITCHGEAR

تجهیزات MV SWITCHGEAR

تجهیزات اندازه گیری

تجهیزات اندازه گیری ثانویه و معطلات آن

تجهیزات ثانویه

تجهیزات جاسی عدد انفجار کان

تجهیزات و قطعات ثانویه برق

ترانسفورماتور صنعتی و تجهیزات جاسی آن

ترانسفورماتور توزیع و تجهیزات جاسی آن

محافظت کابینک و تجهیزات جاسی آن

دریو FCP11 و معطلات

دریو و معطلات

دینل ژنراتور و قطعات بدگی آن

روشایی صنعتی و قطعات آن

روشایی عدد انفجار و قطعات آن

روشایی نسومی و قطعات آن

سولت و پلاگ عدد انفجار

سیستم پمپجنگ و تجهیزات جاسی

سینی کابی و معطلات

شارژر صنعتی- LPS صنعتی و تجهیزات جاسی آن

فیوز بانکی صنعتی

فیوز و پایه فیوز صنعتی

قطعات و تجهیزات برقی عدد انفجار

کابل LV عدد حریق

MV کابل

کابل و ویو LV

کاندولت و معطلات آن

کرین و تجهیزات جاسی صنعتی

کند - بریزر - سوکت برقی صنعتی

کند و بریزر و تجهیزات برقی ساختمانی

کنکاتور، بریکر میکانیکی و معطلات

معطلات جاسی کان

نیمه هادی و قطعات الکترونیک صنعتی

هیتر و المنت صنعتی و معطلات

هیتر و المنت عدد انفجار و معطلات

خدمت

شیمیایی

بهداشت، ایمنی و محیط زیست

ICT

بهدود سیستم ها و روش ها

ابزار دقیق

خدمات اداری

آموزش

تعمیرات بسته بندی

بازرسی فنی

فرآیند

عمومی

بسته بندی

ساختمانی و امور زیبایی

آزمایشگاه

سازندگی و مونتاژکاری

تلا

خدمات و پشتیبانی

اطلاعات ورودی از راهکارن سیستم

امنیت های زمینه فعالیت

امنیت زمینه فعالیت

تنظیمات ایندکس سئوفا در فیلد اگسل لیست تامین کنندگان

فرم ششاسامه تامین کنندگان

گرض کار استعلام خرید از منابع

تنظیمات ارزیابی

فرم ارزیابی اولیه

ارزیابی اولیه تامین کنندگان نگهداری و تعمیرات و بازرسی فنی (خرید)

ارزیابی اولیه تامین کنندگان

حدافل مجموع امتیاز مجاز برای هر گروه از سوال فرم ارزیابی

فرم ارزیابی کیفی

ارزیابی دوره ای تامین کنندگان

ارزیابی دوره ای تامین کنندگان

حدافل مجموع امتیاز مجاز برای هر گروه از سوال فرم ارزیابی

فرم ارزیابی عملکرد

ارزیابی عملکرد تامین کنندگان نگهداری و تعمیرات و بازرسی فنی (خرید)

ارزیابی عملکرد تامین کنندگان

حدافل مجموع امتیاز مجاز برای هر گروه از سوال فرم ارزیابی

فرم موردی ارزیابی موردی

ارزیابی موردی (بارخورد استعلام از تامین کنندگان توسط مدارک)

ارزیابی موردی

بارخورد استعلام از تامین کنندگان توسط مدارک

حدافل مجموع امتیاز مجاز برای هر گروه از سوال فرم ارزیابی

تنظیمات به تفکیک زمینه فعالیت تامین کنندگان

ادمین های زمینه فعالیت

ادمین زمینه فعالیت

تنظیمات ایندکس ستونها در فابل اکسل لیست تامین کنندگان

تنظیمات

فرم شناسنامه تامین کنندگان

انتخاب فرم داینامیک

تامین

گردش کار استعلام خرید از منابع

الگوی گردش کار

تنظیمات ارزیابی

فرم ارزیابی اولیه

ارزیابی اولیه تامین کنندگان نگهداری و تعمیرات و بازرسی فنی (خرید)

الگوی گردش کار ارزیابی اولیه

ارزیابی اولیه تامین کنندگان

حداقل مجموع امتیاز مجاز برای هر گروه از سوال فرم ارزیابی

33

نیت

فرم ارزیابی کیفی

ارزیابی دوره ای تامین کنندگان

الگوی گردش کار ارزیابی کیفی

ارزیابی دوره ای تامین کنندگان

حداقل مجموع امتیاز مجاز برای هر گروه از سوال فرم ارزیابی

33

نیت

فرم ارزیابی عملکرد

ارزیابی عملکرد تامین کنندگان نگهداری و تعمیرات و بازرسی فنی (خرید)

الگوی گردش کار ارزیابی عملکرد

ارزیابی عملکرد تامین کنندگان

حداقل مجموع امتیاز مجاز برای هر گروه از سوال فرم ارزیابی

33

نیت

فرم موردی ارزیابی موردی

ارزیابی موردی (بارخورد استعلام از تامین کنندگان توسط تدارکات)

الگوی گردش کار ارزیابی موردی

بارخورد استعلام از تامین کنندگان توسط تدارکات

حداقل مجموع امتیاز مجاز برای هر گروه از سوال فرم ارزیابی

33

نیت

طبقه بندی بر اساس مدل Kraljic

کارتابل همه

حامد فرهنگ

منوی اصلی نرم افزار < مدیریت تامین کنندگان < انواع تامین کنندگان

نوع تامین کننده

حذف + جدید

ردیف	عنوان	ردیف	عنوان
1	استراتژیک	1	عنوان
2	اهرمی	2	عنوان
3	گلوگاهی	3	عنوان
4	عادی	4	عنوان

Show 10 entries 1 to 10 of 10

تعریف سیستم رتبه بندی تامین کنندگان

ردیف	رتبه	امتیاز: از	امتیاز: تا	وضعیت
1	A	90.00	100.00	مجاز
2	B	80.00	89.99	مجاز
3	C	70.00	79.99	مجاز
4	D	66.00	69.99	مجاز
5	Z	0.00	65.99	غیرمجاز

تعریف رتبه

رتبه: D

امتیاز: از: 66.00

امتیاز: تا: 69.99

وضعیت: مجاز

مجاز
غیر مجاز
مشروط

انصراف ذخیره

نوع معاملات خرید

کارنامی | همه | حامد فرهنگ | منوی اصلی نرم افزار > مدیریت تامین کنندگان > نوع معامله

نوع معامله

+ جدید

ردیف	عنوان	الگوی گردش کار
1	خرید (جزئی)	تخصیص منابع خریدهای خرد
2	متوسط (کمیت فنی و بازرگانی)	تخصیص منابع خریدهای متوسط
3	بزرگ/ عمده (کمسیون معاملات)	تخصیص منابع خریدهای عمده

Show 5 entries to 1,000 of 1,000

تعریف نوع معامله

عنوان: متوسط (کمیت فنی و بازرگانی)

الگوی گردش کار: تخصیص منابع خریدهای متوسط

انتخاب | انصراف | ذخیره

گردش کار انواع ارزیابی و تخصیص منابع

خامنه فرهنگ

کنترل

همه

منوی اصلی نرم افزار > مدیریت تامین کنندگان > الگوهای گردش کار
الگوهای گردش کار

جستجو

مرحله کاری

الگوی گردش کار

ردیف	نام	مدیران الگوی گردش کار	درخواست های درجریان	مدارک متصل
1	ارزیابی دوره ای ارائه دهنده گان خدمات آموزشی و صدور گواهی			
2	تخصیص منابع خریدهای عمده			
3	تخصیص منابع خریدهای متوسط			
4	تخصیص منابع خریدهای خرد			
5	بازخورد استعلام از تامین کنندگان توسط تدارکات			
6	ارائه منابع			
7	ارزیابی دوره ای تامین کنندگان			
8	ارزیابی عملکرد تامین کنندگان			
9	ارزیابی اولیه تامین کنندگان			

Show 10 entries 1 to 9 of 9

مراحل الگوی گردش کار

ردیف	ذیربط	مهلت - روز	رد درخواست	خاتمه در صورت رد	درخواست در صورت رد	ارسال جهت بازبینی	دریافت مشورت	تایید مشورت تایید دهنندگان جهت پیوست	ارسال جهت اطلاع	تعیین اثر تغییر بر مدارک مرتبط	تعمیر اعتبار مدارک یا ارسال جهت بازبینی	بررسی جهت شانسنامه مدارک	دائلود نسخه ی قابل ویرایش مدارک	ویرایش مراحل روند درخواست	متن راهنما	Reference Unique Id	Parallel Node Reference Unique Id
1	مسئول منابع رفوف ورتا ضرری قدغلی مسئول بررسی منابع															05c14006-43b9-4cdb-9d87-998d493fba1e	
2	تایید کننده سلیمان باقری گاهکش رئیس تدارکات و انبارها															0967d8fe-f015-4246-a191-3adb3cb65630	
3	سرپرست تدارکات محمد جواد حاجیان فرد سرپرست تدارکات															8b57d602-e7de-4c8f-a541-0eb757305d11	
4	مسئول قسمت															be195d73-cc6c-42c3-9704-18fa94853c71	
5	کارشناس خرید															aa2849fb-3f5b-407a-9eb6-6757b45db4d8	
6	ارزانی متقاضی														لطفا پس از بررسی، به کارشناس خرید مرویظه (که به شما ارجاع نموده) ارسال شود.	36316c9d-5dba-428d-bcd3-1d976ab302e8	
7	کارشناس خرید															b7f586e2-3b87-40b2-950f-8daaaa00b33d	
8	مسئول قسمت															6ed0d611-f2fa-4f9a-e964-b2d682ee4986	
9	سرپرست تدارکات محمد جواد حاجیان فرد سرپرست تدارکات															8e078700-3095-4f10-9a86-87d2af23de46	
10	تایید کننده سلیمان باقری گاهکش رئیس تدارکات و انبارها															64c27111-c1b2-4f0b-8c81-c0e3902e5f67	
11	تصویب کننده عبدالمجید محمدی مدیر عامل															2cdf62a0b0644175a0f86d5ab3b78736	
12	دبیر کمیسیون معاملات حسین ترابی رئیس حسابداری															6dbba2b8992a487bb140caeeb598e796	
13	رئیس تدارکات و انبارها سلیمان باقری گاهکش رئیس تدارکات و انبارها															ac75877a1a12464498181e57e10d84d5	
14	اقدام کننده															0c1861364ded4543b8a1d1ab128ae254	
15	کارشناس خرید														لطفا فقط برای کارشناس خرید همین درخواست ارسال گردد	e3f39e2bbcc04b87bfcf509246233513	

1 to 15 of 15

فرم شناسنامه تامین کنندگان به تفکیک زمینه فعالیت

This screenshot shows the 'Form Management' interface. At the top, there is a search bar with the text 'کارتابل' and a dropdown menu set to 'همه'. The breadcrumb trail reads 'منوی اصلی نرم افزار > تامین'. The main area displays a table with columns for 'ردیف' (Index), 'عنوان' (Title), 'توضیح' (Description), 'فرم ساز' (Form Builder), and 'قالب قابل فرم' (Form Template). A search bar with the text 'جستجو' is positioned above the table. Below the table, there are navigation controls including 'Show 10 entries 1 to 1 of 1' and pagination arrows. On the right side of the table, there are buttons for '+ جدید' (New), 'کپی' (Copy), and 'حذف' (Delete).

This screenshot shows the 'Form Builder' interface. The breadcrumb trail reads 'منوی اصلی نرم افزار > فرم ساز'. The interface is divided into a left sidebar with a list of form elements: 'Checkbox Group', 'Date Field', 'Header H', 'Number #', 'Paragraph', 'Radio Group', 'Select', 'Text Field', and 'Text Area'. The main workspace contains a form structure with the following fields:

- 'تاریخ ثبت' (Registration Date) with a date picker set to 'mm/dd/yyyy'.
- A dropdown menu with options: 'سازنده' (Maker), 'فروشنده' (Seller), 'پیمانکار' (Contractor), and 'مشاور' (Consultant).
- A text field with the label 'نماینده ی انحصاری چه برندی می باشد:' (Exclusive representative of which brand?).
- A text field with the label 'کد تقصیلی' (Classification Code).
- A text field with the label 'توضیحات' (Comments).
- A text field with the label 'سایر حوزه های فعالیت تامین کننده:' (Other activity areas of the supplier?).

At the bottom right, there are buttons for 'انصراف' (Cancel) and 'ذخیره' (Save).

تعریف چک لیست های ارزیابی تامین کنندگان

منوی اصلی نرم افزار > مدیریت تامین کنندگان > چک لیست ارزیابی

حامد فرهنگ

کارنابل

همه

چک لیست ارزیابی

جدید + کپی حذف

جستجو

ردیف	عنوان	توضیح	فرم ساز	قالب فایل فرم
1	ارزیابی موردی (بازخورد استعلام از تامین کنندگان توسط تدارکات)			
2	ارائه منابع			
3	ارزیابی دوره ای تامین کنندگان			
4	ارزیابی اولیه تامین کنندگان نگهداری و تعمیرات و بازرسی فنی (خرید)			
5	ارزیابی اولیه تامین کنندگان نگهداری و تعمیرات و بازرسی فنی (خدمت)			
6	ارزیابی اولیه تامین کنندگان فرآیند (خرید)			
7	ارزیابی اولیه تامین کنندگان ساختمان و امور زیربنایی (خرید)			
8	ارزیابی اولیه تامین کنندگان ساختمان و امور زیربنایی (خدمت)			
9	ارزیابی اولیه تامین کنندگان خدمات اداری (خدمت)			
10	ارزیابی اولیه تامین کنندگان خدمات اداری (خرید)			
11	ارزیابی اولیه تامین کنندگان بهره برداری (خرید)			
12	ارزیابی اولیه تامین کنندگان بهبود سیستم ها و روش ها (خدمت)			
13	ارزیابی اولیه تامین کنندگان بسته بندی (خدمت)			
14	ارزیابی اولیه تامین کنندگان بسته بندی (خرید)			
15	ارزیابی اولیه تامین کنندگان آموزش (خدمت)			
16	ارزیابی اولیه تامین کنندگان آزمایشگاه (خدمت)			
17	ارزیابی اولیه تامین کنندگان آزمایشگاه (خرید)			
18	ارزیابی اولیه تامین کنندگان ابزارها (خدمت)			
19	ارزیابی اولیه تامین کنندگان ICT (خرید)			
20	ارزیابی اولیه تامین کنندگان ICT (خدمت)			
21	ارزیابی عملکرد تامین کنندگان نگهداری و تعمیرات و بازرسی فنی (خرید)			
22	ارزیابی عملکرد تامین کنندگان نگهداری و تعمیرات و بازرسی فنی (خدمت)			
23	ارزیابی عملکرد تامین کنندگان فرآیند (خرید)			
24	ارزیابی عملکرد تامین کنندگان ساختمان و امور زیربنایی (خرید)			
25	ارزیابی عملکرد تامین کنندگان ساختمان و امور زیربنایی (خدمت)			

Show 25 entries to 25 of 41

تعریف چک لیست های ارزیابی تامین کنندگان

موی اصلی نرم افزار < فرم ساز

خامد فرهنگ

همه

کرتابل

فرم ساز

ارزیابی عملکرد تامین کنندگان فرآیند نوع ارزیابی: خرید

****توجه شود که امتیاز هر بخش بصورت مجزا می بایست بالاتر از 33 امتیاز باشد (امتیاز 33 مجاز نمی باشد) تا تامین کننده در لیست مجاز قرار گیرد****
****علاوه بر شرط بالا، در صورت وجود معیار کیفیت، تنها در صورتی تامین کننده قابل قبول است که امتیاز ارزیابی معیار کیفیت، خوب یا خیلی خوب ثبت شده باشد****

شماره درخواست خرید/خدمت: *

تحویل بوقوع *
 خیلی ضعیف ضعیف متوسط خوب خیلی خوب

خدمات فنی و پشتیبانی خرید *
 خیلی ضعیف ضعیف متوسط خوب خیلی خوب

تطابق تعهدات بازرگانی *
 خیلی ضعیف ضعیف متوسط خوب خیلی خوب

تناسب هزینه با خرید انجام شده *
 خیلی ضعیف ضعیف متوسط خوب خیلی خوب

ملاحظات:

پشتیبانی، صلاحیت(تاییده های لازم) و دانش فنی(به روز و کافی)
 خیلی ضعیف ضعیف متوسط خوب خیلی خوب

کیفیت
 خیلی ضعیف ضعیف متوسط خوب خیلی خوب

HSE
 خیلی ضعیف ضعیف متوسط خوب خیلی خوب

پایبندی به تعهدات (برآورده سازی حجم مورد نیاز و...)
 خیلی ضعیف ضعیف متوسط خوب خیلی خوب

در صورت عدم ثبت ارزیابی توسط متقاضی، مجموع امتیاز مانع عینا ثبت گردد، و توضیحات لازم داده شود.

ملاحظات: *

انصراف X ذخیره

Import گروهی تامین کنندگان از اکسل

The screenshot shows a web application interface for importing supplier groups from Excel. The interface is in Persian and includes the following elements:

- Header:** A dark grey header bar with a logo on the left, a search bar with the text "همه" (All) and a dropdown arrow, and a user profile icon on the right labeled "حامد فرهنگ".
- Breadcrumb:** A navigation path: "منوی اصلی نرم افزار > مدیریت تامین کنندگان > ایمپورت رکورد از Excel".
- Page Title:** "ایمپورت رکورد از Excel" (Import record from Excel).
- Form Area:**
 - A "زمینه فعالیت" (Activity background) section with a radio button and the label "انتخاب" (Select).
 - A "Choose document group" label.
 - A large dashed blue box containing the text "Drag and drop master list file here".
 - A "تنظیمات ایمپورت از اکسل" (Excel import settings) section with two input fields labeled "از رکورد" (From record) and "تا رکورد" (To record).
- Buttons:** "VIEW LOG" (blue), "RESET" (grey), and "IMPORT" (green) buttons are located at the bottom right of the form area.
- Footer:** A decorative footer with orange, yellow, and blue geometric shapes.

فرم Vendor List

کارنابل
همه
حامد فرهنگ

منوی اصلی نرم افزار > مدیریت تامین کنندگان > تامین کنندگان

جستجو

اینجا جستجو کنید
امکانات
گزارش
عملیات

مرتب کردن با

وضعیت ارزیابی

ترتیب

جستجوی لیستی

- + مکانیک
- + برق و تپویه
- + شیمیایی
- + بهداشت، ایمنی و محیط زیست
- + ICT
- + بهبود سیستم ها و روش ها
- + ابزار دقیق
- + خدمات اداری
- + آموزش
- + تعمیرات بسته بندی
- + بازرسی فنی
- + فرآیند
- + عمومی
- + بسته بندی
- + خدمت
- + ساختمان و امور زیربنایی
- + آزمایشگاه
- + سازندگان و مونتاژکاران
- + کابو
- + خدمات و پشتیبانی
- + اطلاعات ورودی از راهکاران سیستم

گردد تامین کننده وضعیت ارزیابی وضعیت تامین کننده نوع تامین کننده

▼

▼

▼

ردیف	نام	رمزیه فعالیت	امتیاز	رتبه تامین کننده	وضعیت	پیوست
1	شرکت کیان صنعت توکان <small>[بازدید و تپویه]</small>	برق و تپویه	55.00	Z	غیر مجاز	
2	شرکت پاسارگاد تجهیز آرمان <small>[بازدید و تپویه]</small>	برق و تپویه	0.00			
3	پترو سورن بهسا <small>[بازدید و تپویه]</small>	برق و تپویه	92.00	A	مجاز	
4	Oil mark International FZE (تامین دقیق آریا) <small>[بازدید و تپویه]</small>	برق و تپویه	0.00			
5	شرکت نیرو تجهیز ایران البرز <small>[بازدید و تپویه]</small>	برق و تپویه	80.00	B	مجاز	
6	شرکت اکسون صنعت مهام گستر <small>[بازدید و تپویه]</small>	برق و تپویه	0.00			
7	فروشگاه انتقال سرما(هادی منصوری) <small>[بازدید و تپویه]</small>	برق و تپویه	100.00	A	مجاز	
8	ایمان الکتریک <small>[بازدید و تپویه]</small>	برق و تپویه	92.00	A	مجاز	
9	ایستا <small>[بازدید و تپویه]</small>	برق و تپویه	88.00	B	مجاز	
10	احیا رایانه <small>[بازدید و تپویه]</small>	برق و تپویه	92.00	A	مجاز	

Show 10 entries 1 to 10 of 319

<<
<
1
2
3
4
5
6
7
8
9
10
>
>>

شماره تامین کننده

سابق ارزیابی

داشبورد ارزیابی

اطلاعات تماس اشخاص رابط

صورت جلسات

جستجوی تامین کننده با فیلتر ترکیبی

منوی اصلی نرم افزار < مدیریت تامین کنندگان < تامین کنندگان

حامد فرهنگ

کارتابل همه

عملیات | گزارش | امکانات | اینجا جستجو کنید

مرتب کردن با وضعیت ارزیابی

جستجوی ترکیبی

جستجوی ترکیبی

مکانیک +
برق و تئوبه +
شیمیایی +
بهداشت، ایمنی و محیط زیست +
ICT +
بهبود سیستم ها و روش ها +
ابزار دقیق +
خدمات اداری +
آموزش +
تعمیرات بسته بندی +
بازرسی فن +
فرآیند +
عمومی +
بسته بندی +
خدمات +
ساختمان و امور زیربنایی +
آزمایشگاه +
سازندگان و مونتاژکاران +
کالا +
خدمات و پشتیبانی +
اطلاعات ورودی از راهکارن سیستم

گردد تامین کننده وضعیت ارزیابی وضعیت تامین کننده نوع تامین کننده

گروهی

ردیف	نام	زمینه فعالیت	امتیاز	رتبه تامین کننده	وضعیت	پیوست
1	MGK Chem Industry [فرآیند Antioxidant]	Anti-oxidant	96.00	A	مجاز	

Show 10 entries 1 to 1 of 1

شاسنامه تامین کننده | سوئق ارزیابی | داشبورد ارزیابی | اطلاعات تماس مشخص رابط | صورت جلسات

MGK Chem Industry

کد سازنده

امتیاز کیفی	Grade	A	وضعیت	مجاز
96				

[فرآیند | Antioxidant]

کد اقتصادی

پریا کمائی

ثبت کننده

تاریخ ثبت

نحوه ی تامین:

نماینده ی انحصاری چه برندی می باشد:

کد تقصیلی

توضیحات

سایر حوزه های فعالیت تامین کننده:

تلفن 00862168682137

فکس

همراه

آدرس دفتر مرکزی

کارخانه

چین شانگهای

پست الکترونیک

سوابق ارزیابی تامین کننده



عملیات گزارش امکانات اینجا جستجو کنید جستجو

مرتب کردن با وضعیت ارزیابی نوعی

گردد تامین کننده وضعیت ارزیابی وضعیت تامین کننده نوع تامین کننده

ردیف	نام	زمینه فعالیت	امتیاز	رتبه تامین کننده	وضعیت	پیوست
31	ایستا طیف گستر [ICT تجارت اکتیو بیمه تلفن]	اکتیو (بیمه - تلفن)	90.00	A	مجاز	
32	WIDE WORLD TRADING (WWT) [مکانیک مخابرات ابزارآلات ساختمانی ، وسایل و لوازم بهداشتی ساختمان،سازوچ پیل]	ابزارآلات ساختمانی ، وسایل و لوازم بهداشتی ساختمان،سازوچ پیل	80.00	B	مجاز	
33	ALFA (آلفا) null	روشنایی ضد انفجار و قطعات آن				
34	Rothko null	روشنایی ضد انفجار و قطعات آن				
35	Technomond Industrial null	روشنایی ضد انفجار و قطعات آن				
36	ایلیا پترو پویش صنعت null	روشنایی ضد انفجار و قطعات آن				
37	شرکت ایمن برق پشور(مانبده اشتال) null	روشنایی ضد انفجار و قطعات آن				
38	شرکت بی اچ تی امان (BHT) null	روشنایی ضد انفجار و قطعات آن				
39	شرکت سنکو null	روشنایی ضد انفجار و قطعات آن				
40	شرکت اموه بخار الیز [تصورات بسته بندی خرید قطعات PLS, PFD]	خرید قطعات	80.00	B	مجاز	

Show 10 entries 31 to 40 of 3,683

- جستجوی درختی
- + مکانیک
 - + برق و تئوبه
 - + شیمیایی
 - + بهداشت، ایمنی و محیط زیست
 - + ICT
 - + بهبود سیستم ها و روش ها
 - + ابزار دقیق
 - + خدمات اداری
 - + آموزش
 - + تعمیرات بسته بندی
 - + بازرسی فنی
 - + فرایند
 - + عمومی
 - + بسته بندی
 - + خدمات
 - + ساختمان و امور زیربنایی
 - + آزمایشگاه
 - + سازندگان و مونتاژکاران
 - + کالا
 - + خدمات و پشتیبانی
 - + اطلاعات ورودی از راهکاران سیستم

شناسنامه تامین کننده سوابق ارزیابی داشبورد ارزیابی اطلاعات تماس شخصی رابط صورت حساب

جدید +

ردیف	ارزیابی	تاریخ ارزیابی	زمینه فعالیت	امتیاز	Minimum	Maximum	فرم ارزیابی	پیوست
1	ارزیابی اولیه	14:59 1402/12/19	ابزارآلات ساختمانی ، وسایل و لوازم بهداشتی ساختمان،سازوچ پیل	80.000	80.000	89.990		
2	ارزیابی عملکرد	1402/10/27	بازرگانان واسطه (تریدر) Trader	90.000	90.000	100.000		
3	ارزیابی اولیه	1402/08/16	بازرگانان واسطه (تریدر) Trader	92.000	90.000	100.000		

Show 10 entries 1 to 3 of 3

داشبورد ارزیابی تامین کننده

خامنه
کارنابل

مدیریت تامین کنندگان < تامین کنندگان

جستجو

اینجا جستجو کنید
امکانات
گزارش
عملیات

مرتب کردن یا وضعیت ارزیابی

گردد تامین کننده وضعیت ارزیابی وضعیت تامین کننده نوع تامین کننده

ردیف	نام	زمینه فعالیت	امتیاز	رتبه تامین کننده	وضعیت	پیوست
31	ایستا طیف گستر [ICT تجارت الکترونیسی بیسیم تلفن]	اکتو (بیسیم - تلفن)	90.00	A	مجاز	
32	WIDE WORLD TRADING (WWT) [تکنیک مهندسی ابزارات ساختمانی - وسایل و لوازم بهداشتی ساختمان-ساختوساز]	ابزارات ساختمانی ، وسایل و لوازم بهداشتی ساختمان-ساختوساز پیل	80.00	B	مجاز	
33	ALFA (آلفا) null	روشایی ضد انفجار و قطعات آن				
34	Rothko null	روشایی ضد انفجار و قطعات آن				
35	Technomond Industrial null	روشایی ضد انفجار و قطعات آن				
36	ایلیا پترو پونش صنعت null	روشایی ضد انفجار و قطعات آن				
37	شرکت ایمن برق پیشرو(نماینده اشتال) null	روشایی ضد انفجار و قطعات آن				
38	شرکت بی ایچ تی آلمان (BIT) null	روشایی ضد انفجار و قطعات آن				
39	شرکت سنکو null	روشایی ضد انفجار و قطعات آن				
40	شرکت اسوه بخار الیز [PLS, PLD تعمیرات بسته بندی خرید قطعات]	خرید قطعات	80.00	B	مجاز	

Show 10 entries 31 to 40 of 3,683

شناسنامه تامین کننده
سوق ارزیابی
داشبورد ارزیابی
اطلاعات تماس اشخاص رابطه
صورت جلسات

تارگتان واسطه (تریدر) Trader

ارزیابی اولیه

ارزیابی عملکرد

ابزارات ساختمانی ، وسایل و لوازم بهداشتی ساختمان-ساختوساز پیل

ارزیابی اولیه

خامنه فرهنگ



درخواست ها

اینجا جستجو کنید جستجو

شماره درخواست	تامین کننده	نوع ارزیابی	تاریخ ارزیابی	تاریخ پایان ارزیابی	نزد	امتیاز رتبه
326	محمد حیاتی (کتابفروشی و نوشت افزار حیاتی) رمیه فعالیت: تجهیزات اداری	ارزیابی عملکرد	09:10 1403/01/09		علی قمری مسوول خریدداخلی ارزیاب مدارکات	
325	شرکت مهندسی شایان برق(شایان عزیز) نماینده خوزستان رمیه فعالیت: برق و تپوچه	ارزیابی عملکرد	13:32 1403/01/08		علی قمری مسوول خریدداخلی ارزیاب مدارکات	
324	گدون تریایی (ساتنرال ایفترک ممتاز) رمیه فعالیت: بالابرها (ایستگاه)، جرثقیل ها	ارزیابی عملکرد	13:10 1403/01/08		علی قمری مسوول خریدداخلی ارزیاب مدارکات	
323	فروشگاه آهن آلات بهری(جعفر بهری) رمیه فعالیت: VahedKhatem	ارزیابی عملکرد	13:06 1403/01/08		علی قمری مسوول خریدداخلی ارزیاب مدارکات	
322	شرکت آریا کاجیگا رمیه فعالیت: بسته بندی	ارزیابی عملکرد	13:04 1403/01/08		علی قمری مسوول خریدداخلی ارزیاب مدارکات	
321	خانه صنعت جنوب(شرف خادم زاده) رمیه فعالیت: وسایل آبی بندی - اجناس باقی بندی	ارزیابی عملکرد	13:01 1403/01/08		علی قمری مسوول خریدداخلی ارزیاب مدارکات	
320	هدایت آه قمری (عکاسی آری) رمیه فعالیت: خدمات چاپ	ارزیابی عملکرد	11:52 1403/01/08		علی قمری مسوول خریدداخلی ارزیاب مدارکات	
319	شرکت بارزگانی ثابتیان(نماینده سابق نورگین) رمیه فعالیت: تعمیرات بسته بندی	ارزیابی عملکرد	11:16 1403/01/08		فرحناز کارگر مسوول خریدخارجی ارزیاب مدارکات	
318	فروشگاه فن آوران تجهیزات اسپادانا رمیه فعالیت: بالابرها (ایستگاه)، جرثقیل ها	ارزیابی عملکرد	08:43 1403/01/08		علی قمری مسوول خریدداخلی ارزیاب مدارکات	
317	ژاو اندیشان اکسین صنعت رمیه فعالیت: مکانیک	ارزیابی عملکرد	09:52 1403/01/07		علی قمری مسوول خریدداخلی ارزیاب مدارکات	

Show 10 entries to 10 of 317

Navigation buttons: << < 5 4 3 2 1 > >>

ارزیابی عملکرد فروشگاه فن آوران تجهیزات اسپادانا | کد: 4020492
ایجاد شده توسط: محمد مجاهد زاده گرشاسی خرید داخلی 08:43 1403/01/08

318

ارزیابی عملکرد
موضوع درخواست
ارزیابی عملکرد فروشگاه فن آوران تجهیزات اسپادانا | کد:

متن درخواست
قطعات ایفترک

ارزیابی عملکرد تامین کنندگان نگهداری و تعمیرات نوع ارزیابی: خرید

****توجه شود که امتیاز هر بخش بصورت مجزا می باشد بالاتر از 33 امتیاز باشد (امتیاز 33 مجاز نمی باشد) تا تامین کننده در لیست مجاز قرار گیرد****
****علاوه بر شرط بالا، در صورت وجود معیار کیفیت، تنها در صورتی تامین کننده قابل قبول است که امتیاز ارزیابی معیار کیفیت، خوب یا خیلی خوب ثبت شده باشد****

شماره درخواست خرید/خدمت: *
 pls-4020492 تصویبات مکانیک

تجویل به موقع *

خیلی ضعیف
 ضعیف
 متوسط
 خوب
 خیلی خوب

خدمات فنی و پشتیبانی خرید *

خیلی ضعیف
 ضعیف
 متوسط
 خوب
 خیلی خوب

تطابق تجهیزات بارگانی *

خیلی ضعیف
 ضعیف
 متوسط
 خوب
 خیلی خوب

تناسب هزینه یا خرید انجام شده *

خیلی ضعیف
 ضعیف
 متوسط
 خوب
 خیلی خوب

ملاحظات:

ارزیاب مدارکات

علی قمری | مسوول خریدداخلی

دریافت شده

تاریخ دریافت 08:43 1403/01/08

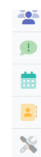

درخواست تخصیص منابع جهت خرید

حامد فرهنگ

منوی اصلی نرم افزار < مدیریت تامین کنندگان < درخواست استخدام خرید از منابع

درخواست

نوع معامله: متوسط (کمینه فنی و پارگانی)

زمانه فعالیت: انتخابی

تامین کننده: انتخابی

پترو صنعت پارسان خزر	شرکت تجهیزات کمپرسور خاورمیانه	شرکت تدبیر فن نماینده LVF ایران	فروشگاه ابزار نفت جنوب پیام نیرمائی فر
تیک نصب نیرو			

موضوع: خرید بلبرینگ کمپرسور دوار

متن درخواست: مطابق پیوست

مهلت: ۱۴۳۰/۰۲/۲۶

فایل پیوست: اینجا کلیک کنید و یا فایل(های) مورد نظر را کشیده و اینجا رها کنید

P.0414 (1).doc
MB 0.5

حذف فایل

تکمیل درخواست

گزارش و پی گیری درخواست های تخصیص منابع

The screenshot displays a web application interface for managing resource allocation requests. The main content area is titled "درخواست استعلام از منابع" (Resource Inquiry Request). It features a table with the following columns: "ردیف" (Row), "مبلغ درخواستی" (Requested Amount), "وضعیت" (Status), "تاریخ ثبت" (Registration Date), "تاریخ پرداخت" (Payment Date), "مبلغ پرداختی" (Paid Amount), and "تاریخ تسویه" (Settlement Date). The table lists several requests, some with handwritten signatures and dates. Below the table, there are sections for "درخواست استعلام از منابع" and "درخواست تخصیص منابع", each with a list of requests and their corresponding amounts and dates. The interface includes a search bar at the top, navigation tabs, and a sidebar with various icons.

تصاویر نرم افزار E&E Management

کالیبراسیون ابزار اندازه گیری





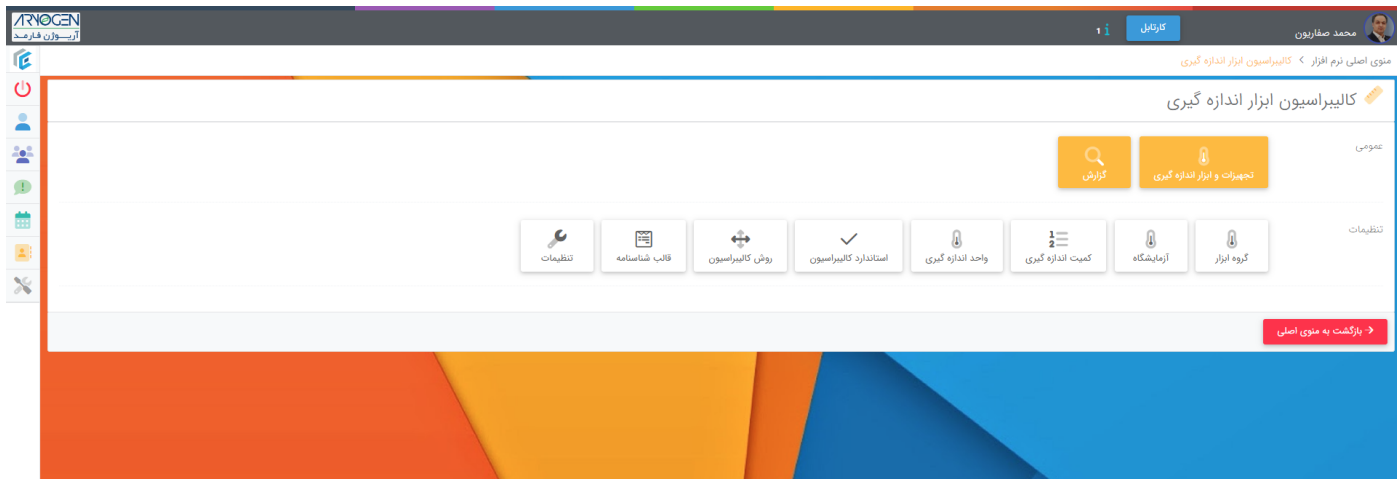

نمای کلی



آزمایشگاه

حذف + جدید

ردیف	نام آزمایشگاه	کد	
1	آزمایشگاه آنالیز دستگاهی	QC-004	 
2	آزمایشگاه فیزیکوشیمیایی	QC-007	 

Show 5 entries 0 to 0 of 0 (filtered from 2 total entries)

کمیت های اندازه گیری

ARNOGEN آریوژن فارمد

کارتابل 1 i

محمد صفاریون

منوی اصلی نرم افزار < کالیبراسیون ابزار اندازه گیری < کمیت اندازه گیری

کمیت اندازه گیری

حذف + جدید

ردیف	عنوان	گروه ابزار
1	اختلاف پتانسیل الکتریکی	
2	ym	Micrometre
3	Weight	
4	Wavelength	
5	Volumetric containers	

Show 5 entries 1 to 5 of 45

<< < 5 4 3 2 1 > >>

واحد های اندازه گیری

ARNOGEN آریژن فارمد





















کارنابل

محمد صفاریون

منوی اصلی نرم افزار < کالیبراسیون ابزار اندازه گیری < واحد اندازه گیری

واحد اندازه گیری

حذف + جدید

ردیف	واحد اندازه گیری	علامت اختصاری	کمیت اندازه گیری	ویرایش حذف
1	Percentage	%		 
2	particle			 
3	CFU	CFU		 
4	Conductivity	mS/cm		 
5	Temperature	°C	c	 
6	Volume	L	Volume	 
7	bar	bar	Pressure	 
8	Speed	RPM	RPM	 
9	pH	pH	PH	 
10	Conductivity	μS/cm		 

Show 10 entries 1 to 10 of 57

<< < 5 4 3 2 1 > >>

استاندارد کالیبراسیون

ARNOGEN آریوژن فارمد

محمد صفاریون

کارتابل

منوی اصلی نرم افزار < کالیبراسیون ابزار اندازه گیری < استانداردهای کالیبراسیون

استانداردهای کالیبراسیون

حذف + جدید

ردیف	استاندارد کالیبراسیون	کمیت اندازه گیری	نوع ابزار	فایل پیوست	مدرک مرتبط
21	TI-TCM-01-A-GHPA based on ASTM E682 . E1657 . E1303 and EDQM				
22	QA-02-00-040				
23	QA-02-00-036				
24	QA-02-00-027				
25	QA-02-00-029				

Show 5 entries 21 to 25 of 31

<< < 7 6 5 4 3 > >>

ARNOGEN آریوژن فارمد

محمد صفاریون

کارتابل

منوی اصلی نرم افزار < کالیبراسیون ابزار اندازه گیری < استانداردهای کالیبراسیون

تعریف استاندارد کالیبراسیون

استاندارد کالیبراسیون: ;TM E682 . E1657 . E1303 and EDQM

نوع ابزار:

کمیت اندازه گیری:

توضیحات:

فایل مرتبط: آپلود فایل انتخاب از آرشیو مدرک

اینجا کلیک کنید و یا فایل(های) مورد نظر را کشیده و اینجا رها کنید

انصراف ذخیره

ردیف	استاندارد کالیبراسیون	کمیت اندازه گیری	نوع ابزار	فایل پیوست	مدرک مرتبط
21	TI-TCM-01-A-GHPA based on ASTM E682 . E1657 . E1303 and EDQM				
22	QA-02-00-040				
23	QA-02-00-036				
24	QA-02-00-027				
25	QA-02-00-029				

Show 5 entries 21 to 25 of 31

<< < 7 6 5 4 3 > >>

روش کالیبراسیون



روش های کالیبراسیون



حذف

جدید +

ردیف	روش کالیبراسیون	کمیت اندازه گیری	نوع ابزار	استاندارد کالیبراسیون	فایل پیوست	مدرک مرتبط
1	NCR	1				
2	Xternal	2				
3	External	3				
4	C.B.U	4				
5	Internal	5				

Show 5 entries 1 to 5 of 5

قالب شناسنامه ابزار

The screenshot displays the ARNOGEN software interface. At the top left, the ARNOGEN logo and the text "آرژون فارمد" are visible. The top right corner shows the user's name "محمد صفاریون" and a "کارتابل" button. The main header area contains the text "منوی اصلی نرم افزار < < قالب شناسنامه ابزار" and the title "قالب شناسنامه ابزار".

The main content area features a search bar with the text "جستجو" and three buttons: "حذف" (Delete), "کپی" (Copy), and "+ جدید" (New). Below the search bar is a table with columns for "ردیف" (Index), "عنوان" (Title), "توضیح" (Description), "فرم ساز" (Form Builder), and "قالب فایل فرم" (Form File Template). The table contains one entry with the index "1" and the title "ابزار کنترلی ...".

At the bottom of the table, there is a pagination control showing "Show 10 entries to 1 of 1" and navigation buttons: "<<", "<", "1", ">", and ">>".

محمد صفاریون

1 | 2
برگشت

موتی اصلی بر فراز < کالیبراسیون ابزار اندازه گیری < تجهیزات و ابزار اندازه گیری < تعریف تجهیزات و ابزار اندازه گیری

ثبت تجهیزات و ابزار اندازه گیری

	Real Time PCR	نام
	QC-AP-306	کد
	Temperature	گروه ابزار
	انتخاب	آزمایشگاه
		شماره شناسنامه
	انتخاب	کمیت / واحد اندازه گیری
	<div style="border: 1px solid #ccc; padding: 5px; display: flex; align-items: center;"> Temperature Temperature 105 تا 60 گستره اندازه گیری از </div> <div style="border: 1px solid #ccc; padding: 5px; display: flex; align-items: center;"> 0.1 دقت اسمی </div>	

ابزار مرجع

تنظیمات کالیبراسیون

	<div style="border: 1px solid #ccc; padding: 5px; display: flex; align-items: center;"> دوره سازمانی </div>	کالیبره کننده
	انتخاب	مسئول کالیبراسیون
	انتخاب	لیست کاربران جهت اطلاع
	<div style="border: 1px solid #ccc; padding: 5px; display: flex; align-items: center;"> استاندارد کالیبراسیون </div>	استاندارد کالیبراسیون
	<div style="border: 1px solid #ccc; padding: 5px; display: flex; align-items: center;"> روش کالیبراسیون </div>	روش کالیبراسیون
	<div style="border: 1px solid #ccc; padding: 5px; display: flex; align-items: center;"> External </div>	روش کالیبراسیون
	<div style="border: 1px solid #ccc; padding: 5px; display: flex; align-items: center;"> 1421/10/08 </div>	تاریخ آخرین کالیبراسیون انجام شده

توجه! منظور از تاریخ آخرین کالیبراسیون انجام شده، تاریخی است که می بایست طبق آن کالیبراسیون انجام می شده است (فارغ از اینکه به موقع انجام شده یا خیر). از این به بعد، نرم افزار دوره کالیبراسیون را به این تاریخ برای اولین بار و برای دفعات بعد به آخرین تاریخ کالیبراسیون انجام شده در سیستم اضافه کرده و به صورت خودکار از طریق کارگزار به مسئول کالیبراسیون یادآوری می کند.

	<div style="display: flex; align-items: center;"> سال 2 ماه 0 روز 0 </div>	دوره کالیبراسیون
	<div style="display: flex; align-items: center;"> سال 0 ماه 0 روز 0 </div>	دوره پایش
	<div style="display: flex; align-items: center;"> تعداد روز پیش دریافت 30 </div>	روز زودتر وارد کارگزار مسئول کالیبراسیون شود.

اطلاعات تکمیلی

	<div style="border: 1px solid #ccc; padding: 5px; display: flex; align-items: center;"> Singapore </div>	کشور سازنده
	<div style="border: 1px solid #ccc; padding: 5px; display: flex; align-items: center;"> Applied Biosystems </div>	شرکت سازنده
	<div style="border: 1px solid #ccc; padding: 5px; height: 20px;"></div>	استاندارد ساخت
	<div style="border: 1px solid #ccc; padding: 5px; display: flex; align-items: center;"> 1998/04/05 </div>	تاریخ ساخت
	<input type="checkbox"/>	CBU
	<input type="checkbox"/>	NCR
	انتخاب	محل کاربرد (انتخاب از چارت سازمانی)
	<div style="border: 1px solid #ccc; padding: 5px; display: flex; align-items: center;"> QC 038 </div>	محل کاربرد
	<div style="border: 1px solid #ccc; padding: 5px; display: flex; align-items: center;"> R.T </div>	شرایط نگهداری
	<div style="border: 1px solid #ccc; padding: 5px; height: 20px;"></div>	توضیحات

Choose files To Upload

Choose Files

تصدیق
ذخیره

لیست ابزار (جستجو، گزارش و سوابق کالیبراسیون)

آرژون فارمد

کارنابل
محمد صفاریون

منوی اصلی نرم افزار < کالیبراسیون ابزار اندازه گیری < تجهیزات و ابزار اندازه گیری

ابزار و تجهیزات اندازه گیری

جستجو
پیشرفته

نام ابزار/کد ابزار/گروه ابزار
امکانات
گزارش
عملیات

مرتب کردن با
شماره یکتا در بانک اطلاعاتی
صعودی
گروه ابزار
کالیبراسیون در جریان
تأخیر

ردیف	نام	کد	تاریخ آخرین کالیبراسیون	تاریخ آتی کالیبراسیون	وضعیت کالیبراسیون	تاریخ آخرین پایش	تاریخ آتی پایش	وضعیت پایش	فایل پیوست
1	Real Time PCR	QC-AP-306	1402/09/28	1404/09/28	کالیبره شده	1401/10/08	1401/10/08	برای پایش، تنظیم نشده	
2	Mastercycler	QC-PA-297	1402/08/23	1403/08/24	کالیبره شده	1399/10/13	1399/10/13	برای پایش، تنظیم نشده	
3	UV/VIS Spectrometer	QC-SP-298	1402/08/17	1403/08/18	کالیبره شده	1401/02/06	1401/02/06	برای پایش، تنظیم نشده	
4	ELISA-Reader	QC-ER-06	1402/02/01	1404/02/01	کالیبره شده	1400/02/01	1400/02/01	برای پایش، تنظیم نشده	
5	Capillary electrophoresis (01)	QC-EF-148	1402/07/23	1403/07/24	کالیبره شده	1400/12/22	1400/12/22	برای پایش، تنظیم نشده	
6	Capillary electrophoresis (02) New	QC-EF-352	1402/07/23	1403/07/24	کالیبره شده	1400/02/22	1400/02/22	برای پایش، تنظیم نشده	

Show 10 entries 1 to 10 of 4,592

شناسنامه ابزار
سوابق کالیبراسیون
آزمایشات

شناسنامه تجهیزات بازرسی، اندازه گیری و آزمون			
نام ابزار:		Real Time PCR	
کد ابزار:	QC-AP-306	وضعیت ابزار:	معتبر
شناسه ابزار			
نوع ابزار:	Temperature	دوره کالیبراسیون:	آسال ۰ ماه ۰ روز
تایید کالیبراسیون از آزمایشگاه های معتبر: دارد/ندارد			
کمیت اندازه گیری	واحد اندازه گیری	گستره اندازه گیری	دقت اسمی
Temperature	Temperature	از ۶۰ تا ۱۰۵	۰.۱
تاریخ شروع کالیبراسیون:		1402/09/28 تاریخ از رده خارج شدن:	
اطلاعات تکمیلی:			
شرکت سازنده:	applied bioestems	کشور سازنده:	Singapore
شرایط نگهداری:	R.T		
محل کاربرد:	QC-038		
توضیحات:			

نسخه: ۱- آزمایشگاه و کالیبراسیون

لیست ابزار (جستجو، گزارش و سوابق کالیبراسیون)

ابزار و تجهیزات اندازه گیری

مرتب کردن با:
 گروه ابزار:
 تاریخ:

ردیف	نام	کد	تاریخ آخرین کالیبراسیون	تاریخ آتی کالیبراسیون	وضعیت کالیبراسیون	تاریخ آخرین پایش	تاریخ آتی پایش	وضعیت پایش	فایل پیوست
1	Real Time PCR	QC-AP-306	1402/09/28	1404/09/28	کالیبره شده	1401/10/08	1401/10/08	برای پایش، تنظیم نشده	
2	Mastercycler	QC-PA-297	1402/08/23	1403/08/24	کالیبره شده	1399/10/13	1399/10/13	برای پایش، تنظیم نشده	
3	UV/VIS Spectrometer	QC-SP-298	1402/08/17	1403/08/18	کالیبره شده	1401/02/06	1401/02/06	برای پایش، تنظیم نشده	
4	ELISA-Reader	QC-ER-06	1402/02/01	1404/02/01	کالیبره شده	1400/02/01	1400/02/01	برای پایش، تنظیم نشده	
5	Capillary electrophoresis (01)	QC-EF-148	1402/07/23	1403/07/24	کالیبره شده	1400/12/22	1400/12/22	برای پایش، تنظیم نشده	
6	Capillary electrophoresis (02) New	QC-EF-352	1402/07/23	1403/07/24	کالیبره شده	1400/02/22	1400/02/22	برای پایش، تنظیم نشده	

Show 10 entries 1 to 10 of 4,592

شناسنامه ابزار | سوابق کالیبراسیون | آزمایشات

ردیف	نوع کالیبراسیون	تاریخ دریافت	تاریخ انجام	نتیجه کالیبراسیون	شماره گواهی کالیبراسیون	شرکت/شخص کالیبره کننده	گواهی کالیبراسیون
0	ادواری	1402/09/28	1402/09/28	معتبر			
1	ادواری	1400/09/20	1402/08/06 14:21	معتبر		مهدی احمدوند	

Show 5 entries 0 to 0 of 0

لیست ابزار (جستجو، گزارش و عملیات)

The screenshot shows the 'جستجوی پیشرفته' (Advanced Search) modal window. It contains several search criteria with dropdown menus and input fields:

- کمیت اندازه گیری (Measurement Quantity)
- استاندارد کالیبراسیون (Calibration Standard)
- روش کالیبراسیون (Calibration Method)
- وضعیت کالیبراسیون (Calibration Status)
- آزمایشگاه (Laboratory)
- محل کاربرد (Application Location)
- محل کاربرد (انتخاب از چارت سازمانی) (Application Location (Select from organizational chart))
- کشور سازنده (Country of Origin)
- شرکت سازنده (Manufacturer)
- تاریخ آتی (Future Date)
- از (From)
- تا (To)

Buttons at the bottom of the modal include 'پشتن' (Back), 'RESET', and 'جستجو' (Search). The background shows a list of instruments with columns for 'فایل پیوست' (Attachment), 'وضعیت پایش' (Monitoring Status), 'تاریخ آتی' (Future Date), 'تاریخ آخرین پایش' (Last Monitoring Date), 'وضعیت کالیبراسیون' (Calibration Status), 'تاریخ آتی کالیبراسیون' (Future Calibration Date), 'تاریخ آخرین کالیبراسیون' (Last Calibration Date), and 'کد' (Code).

The screenshot shows the main search results table in the ARNOGEN software. The table has the following columns:

- فایل پیوست (Attachment)
- وضعیت پایش (Monitoring Status)
- تاریخ آتی (Future Date)
- تاریخ آخرین پایش (Last Monitoring Date)
- وضعیت کالیبراسیون (Calibration Status)
- تاریخ آتی کالیبراسیون (Future Calibration Date)
- تاریخ آخرین کالیبراسیون (Last Calibration Date)
- کد (Code)

Below the table, there are navigation controls including 'Show 10 entries 1 to 10 of 4,592' and a pagination bar. A context menu is open over the table, showing options: 'ابزار جدید' (Add New Instrument), 'حذف ابزار' (Delete Instrument), 'ویرایش ابزار' (Edit Instrument), 'درخواست کالیبراسیون موردی' (Request Calibration), and 'ثبت نقص' (Report Defect). The background also shows a list of instrument types like 'UV/VIS Spectrometer', 'ELISA-Reader', 'Capillary electrophoresis (01)', and 'Capillary electrophoresis (02) New'.

لیست ابزار (جستجو، گزارش و امکانات)

ARNOGEN آرنوژن فارمد

محمد صفاریون

منوی اصلی نرم افزار > کالیبراسیون ابزار اندازه گیری > تجهیزات و ابزار اندازه گیری

ابزار و تجهیزات اندازه گیری

عملیات گزارش امکانات نام ابزار/کد ابزار/گروه ابزار

مرتب کردن یا فهرست ابزار

جستجو پیشرفته

تأخیر

کالیبراسیون در جریان

گروه ابزار

صعودی

نام

ردیف

کد	تاریخ آخرین کالیبراسیون	تاریخ آتی کالیبراسیون	وضعیت کالیبراسیون	تاریخ آخرین پایش	تاریخ آتی پایش	وضعیت پایش	فایل پیوست
QC-AP-306	1402/09/28	1404/09/28	کالیبره شده	1401/10/08	1401/10/08	برای پایش تنظیم نشده	Real Time PCR
QC-PA-297	1402/08/23	1403/08/24	کالیبره شده	1399/10/13	1399/10/13	برای پایش تنظیم نشده	Mastercycler
QC-SP-298	1402/08/17	1403/08/18	کالیبره شده	1401/02/06	1401/02/06	برای پایش تنظیم نشده	UV/VIS Spectrometer
QC-ER-06	1402/02/01	1404/02/01	کالیبره شده	1400/02/01	1400/02/01	برای پایش تنظیم نشده	ELISA-Reader
QC-EF-148	1402/07/23	1403/07/24	کالیبره شده	1400/12/22	1400/12/22	برای پایش تنظیم نشده	Capillary electrophoresis (01)
QC-EF-352	1402/07/23	1403/07/24	کالیبره شده	1400/02/22	1400/02/22	برای پایش تنظیم نشده	Capillary electrophoresis (02) New

Show 10 entries 1 to 10 of 4,592

شاسنامه ابزار سوابق کالیبراسیون آزمایشات

عملیات

ردیف مقدار اندازه گیری، تلوانسر، واحد اندازه گیری، نوع

ARNOGEN آرنوژن فارمد

محمد صفاریون

منوی اصلی نرم افزار > کالیبراسیون ابزار اندازه گیری > تجهیزات و ابزار اندازه گیری

ابزار و تجهیزات اندازه گیری

عملیات گزارش امکانات نام ابزار/کد ابزار/گروه ابزار

مرتب کردن یا شاسنامه یا

ردیف نام

کد	تاریخ آخرین کالیبراسیون	تاریخ آتی کالیبراسیون	وضعیت کالیبراسیون	تاریخ آخرین پایش	تاریخ آتی پایش	وضعیت پایش	فایل پیوست
QC-AP-306	1402/09/28	1404/09/28	کالیبره شده	1401/10/08	1401/10/08	برای پایش تنظیم نشده	Real Time PCR
QC-PA-297	1402/08/23	1403/08/24	کالیبره شده	1399/10/13	1399/10/13	برای پایش تنظیم نشده	Mastercycler
QC-SP-298	1402/08/17	1403/08/18	کالیبره شده	1401/02/06	1401/02/06	برای پایش تنظیم نشده	UV/VIS Spectrometer
QC-ER-06	1402/02/01	1404/02/01	کالیبره شده	1400/02/01	1400/02/01	برای پایش تنظیم نشده	ELISA-Reader
QC-EF-148	1402/07/23	1403/07/24	کالیبره شده	1400/12/22	1400/12/22	برای پایش تنظیم نشده	Capillary electrophoresis (01)
QC-EF-352	1402/07/23	1403/07/24	کالیبره شده	1400/02/22	1400/02/22	برای پایش تنظیم نشده	Capillary electrophoresis (02) New

Show 10 entries 1 to 10 of 4,592

شاسنامه ابزار سوابق کالیبراسیون آزمایشات

عملیات

ردیف مقدار اندازه گیری، تلوانسر، واحد اندازه گیری، نوع

اتصال ابزار انتخاب شده به آزمایشگاه
ابزار از رده خارج شده
تبدیل وضعیت ابزار انتخاب شده به ابزار از رده خارج شده
ابزار غیرفعال
تبدیل ابزار انتخاب شده به ابزار غیرفعال

تعریف آزمایشات جهت کالیبراسیون درون سازمانی

The screenshot displays a software interface for defining laboratory tests. A central dialog box titled "فرم تعریف آزمایش" (Test Definition Form) is open, allowing for the configuration of test parameters. The dialog includes the following fields:

- مقدار اندازه گیری** (Measurement Quantity): A text input field.
- تولرانس** (Tolerance): A text input field.
- واحد اندازه گیری** (Measurement Unit): A dropdown menu with a list of units visible.
- نوع** (Type): A dropdown menu.
- جزئیات** (Substances): A text area for additional information.

At the bottom of the dialog, there are three buttons: "انصراف X" (Cancel), "ذخیره و خروج" (Save and Exit), and "ذخیره و جدید" (Save and New). The background interface shows a list of tests on the left, a sidebar with navigation icons, and a main area with a table of test results and a "مشاهده" (View) button.

تصاویر نرم افزار E&E Management

نظام پیشنهادات



نمای کلی

نمای کلی از داشبورد سیستم پیشنهادات (System Recommendations Dashboard).

بخش‌های اصلی داشبورد عبارتند از:

- بخش عمومی (General): شامل دکمه‌های "ارائه پیشنهاد" (Submit Suggestion) و "گزارش درخواست ها" (Report Requests).
- بخش تنظیمات (Settings): شامل دکمه‌های "طیقه بندی پیشنهاد" (Suggestion Zoning)، "فرم ساز" (Form Builder)، "انگوش گردش کار" (Workflow Management)، و "طیقه بندی پیشنهاد" (Suggestion Zoning).
- بخش راهنما (Help): شامل دکمه‌های "کاربر عمومی" (General User) و "کاربر ارشد" (Advanced User).

در پایین داشبورد، دکمه "پارکشت" (Logout) قرار دارد.



حاجد فرهنگ

منوی اصلی نرم افزار > مدیریت دانش > نظام پیشنهادات

طبقه بندی پیشنهاد

[جدید +](#) [گروه ویرایش](#) [حذف](#)

شبه حوادث و موارد نامیمن

- نگهداری و تعمیرات
- خدمات فنی و انرژی
- بهبود سیستمها و روشها
- بهره برداری (تولید)
- منابع انسانی
- HSE
- تدارکات و انبارها
- امور قراردادهای و بیمهها
- فروش
- انبار محصول
- مالی
- ICT
- مدیریت
- پیمانکاران
- + -

تنظیمات کدینگ پیشنهاد

[تعریف ائو](#)

فرم داینامیک متصل

[انتخاب فرم داینامیک](#)

ارائه پیشنهاد

چک لیست ارزیابی

[انتخاب چک لیست ارزیابی](#)

ارزیابی پیشنهاد

انگیز گردش کار

[انتخاب انگیز گردش کار](#)

مدیریت پیشنهادات

کاربران ارشد پیشنهادات

نماینده کمیته پیشنهادات

حاجد فرهنگ | سرپرست بهبود سیستم ها و روشها

[انتخاب](#)

تیم ارزیابی

کمیته پیشنهادات

ارزیابان

[انتخاب لیست کاربران](#)

- [محمد بهاری زاده | رییس نگهداری و تعمیرات](#)
- [ناصر امین | معاون مجتمع](#)
- [پیمان شجاعی بروجوی | سرپرست بازرسی فنی](#)
- [عبدالمنعم خوادانیا | رییس HSE](#)
- [علی وفارده | مهندس ارشد ماشین آلات دوار](#)
- [مادد ایزدوله | سرپرست امور کارکنان](#)
- [پیمان بهرامی | سرپرست نت بسته بندی](#)
- [جلال امینی تهرانی | معاون نت ابزار دقیق](#)
- [محسن افشاری | معاون نت بسته بندی](#)

گردش کار بررسی پیشنهاد

حامد فرهنگ

منوی اصلی نرم افزار > نظام پیشنهادات > الگوهای گردش کار

الگوهای گردش کار

مرحله کاری

قسمتی از نام الگوی گردش کار یا نام خانوادگی تهیه کنید و ... جستجو

ردیف نام

1 نظام پیشنهادات

2 فرم ارزیابی پیشنهاد

Show 10 entries 1 to 2 of 2

مراحل الگوی گردش کار

ردیف	ذیربط	مهلت - روز	رد درخواست	خاتمه درخواست در صورت رد کردن	ارسال جهت بازبینی	دریافت مشورت	اجاری بودن تایید مشورت دهندگان جهت پیوست	ارسال جهت اطلاع	تعیین اثر تغییر بر مدارک مرتبط	تمدید اعتبار مدارک یا ارسال جهت بازبینی	بررسی جهت شناسنامه مدارک	دائود نسخه ی قابل ویرایش مدارک	ویرایش مراحل روند درخواست	مثن راهنما	Reference Unique Id	Parallel Node Reference Unique Id	
1	دبیر کمیته پیشنهادات		<input checked="" type="checkbox"/>	<input checked="" type="checkbox"/>	<input checked="" type="checkbox"/>	<input checked="" type="checkbox"/>	<input checked="" type="checkbox"/>	<input checked="" type="checkbox"/>	<input checked="" type="checkbox"/>	<input checked="" type="checkbox"/>	<input checked="" type="checkbox"/>	<input checked="" type="checkbox"/>	<input checked="" type="checkbox"/>	ارزیابی ها حتما مطابق روش اجرایی مدیریت پیشنهادات ثبت گردد.		74672d5f69654b0598a71b86a5d7a314	
2	کمیته پیشنهادات		<input checked="" type="checkbox"/>	<input checked="" type="checkbox"/>	<input checked="" type="checkbox"/>	<input checked="" type="checkbox"/>	<input checked="" type="checkbox"/>	<input checked="" type="checkbox"/>	<input checked="" type="checkbox"/>	<input checked="" type="checkbox"/>	<input checked="" type="checkbox"/>	<input checked="" type="checkbox"/>	<input checked="" type="checkbox"/>	لطفا حتما دقت شود که 2 ساعت اضافه کار علاوه بر محاسبات ارزیابی، صرفا بدلیل ثبت پیشنهاد اضافه شود.		557b6535670b4d778544efb8c2b16658	

1 to 2 of 2

فرم ساز

کارکنان

حده

حامد فرهنگ

منوی اصلی نرم افزار > نظام پیشنهادات > فرم ساز

فرم ساز

جدید +

تیر

حذف

جستجو

عنوان	ردیف	توضیح
فرم ارزیابی پیشنهاد	1	قالب فرم
قالب فرم پیشنهاد	2	قالب فرم

Show 10 entries to 2 of 2

نمونه فرم ثبت پیشنهاد

منوی اصلی نرم افزار > نظام پیشنهادات > درخواست جدید

حامد فرهنگ

کنترل

همه

عنوان پیشنهاد

طبقه بندی

شبه حوادث و موارد نایم

فرآیند مرتبط واحد مرتبط

ارائه دهنده پیشنهاد

حامد فرهنگ سرپرست بهبود سیستم ها و روشها

کد

سن: 20-30 مدرک تحصیلی: زیر دیپلم رده شغلی: کارگر نوع پیشنهاد: فنی

اعضای گروه (در صورت گروهی بودن پیشنهاد):

بهبود شرایط کار و روابط انسانی-اجتماعی

روش فعلی اجرایی در سازمان:

روش پیشنهادی و مزایای استفاده(شرح کامل):

موارد نایم و شبه حوادث (لطفا شرح کامل، تاریخ، محل بروز یا محل وجود مورد نایم اعلام گردد):

فایل پیوست

اینجا کلیک کنید و یا فایل(های) مورد نظر را کشیده و اینجا رها کنید

تایید و ارسال

انصراف

گزارش و پی گیری درخواست پیشنهادات ثبت شده

ردیف	شماره	نوع درخواست	عنوان پیشنهاد	تاریخ ثبت	تاریخ انجام	درخواست دهنده	نزد	وضعیت	حذف
1	143	پیشنهاد	پیشنهاد استفاده از روغن PAG روانکاری سیلندر (اصلاحیه - ویرایش دوم)	12:25 1403/01/08		علی طاطاوی نژاد معاون نت مکانیک	محمد فرهنگ سرپرست بهبود سیستم ها و روشها دبیر کمیته پیشنهادات	در جریان	
2	142	پیشنهاد	مشخص کردن مکان بیستون بعب تریزق (شرقی - غربی) جهت عیب یابی سریع و مطمئن تر	13:34 1402/12/23		رضا آقاجری موخر مهندس ارشد فرایند، کنترل کیفیت و انرژی	شهرام کشاورزی سرپرست نت ابزار دقیق خیره دانشی، علی طاطاوی نژاد معاون نت مکانیک خیره دانشی، سعید صفا بی لژی سرپرست نت مکانیک خیره دانشی، آرش فرازمی مهندس ارشد مکانیک خیره دانشی، علی وفاراده مهندس ارشد ماشین آلات دوار خیره دانشی	در جریان	
3	141	پیشنهاد	افزایش ظرفیت چرقتیل سفلی 30تن مربوط به ناحیه کمپرسورها	10:28 1402/12/22		علی رضا کشاورز سرپرست نت برق	شهرام کشاورزی سرپرست نت ابزار دقیق خیره دانشی، سعید صفا بی لژی سرپرست نت مکانیک خیره دانشی، آرش فرازمی مهندس ارشد مکانیک خیره دانشی، علی وفاراده مهندس ارشد ماشین آلات دوار خیره دانشی	در جریان	
4	140	پیشنهاد	مشاهده ی فشار ناحیه ی Absorber در DCS	11:50 1402/12/21		رضا آقاجری موخر مهندس ارشد فرایند، کنترل کیفیت و انرژی	محمد رضا خزالی سرپرست نوبتکاری بهره برداری خیره دانشی، محسن شفتلی رئیس بهره برداری خیره دانشی، شهرام کشاورزی سرپرست نت ابزار دقیق خیره دانشی، جلال امینی تهرانی معاون نت ابزار دقیق خیره دانشی	در جریان	
5	139	پیشنهاد	پیشنهاد قراردادن ترازو در رستوران	11:37 1402/12/21		رضا آقاجری موخر مهندس ارشد فرایند، کنترل کیفیت و انرژی	علی سعیدی مسوول بهداشت صنعتی خیره دانشی، اصغر بیگدلی پور سرپرست خدمات اداری خیره دانشی، صادق ابودوله سرپرست امور کارکنان خیره دانشی	در جریان	
6	138	پیشنهاد	تجربیات بازدید از چیلرهای پتروشیمی آریاساسول	11:30 1402/12/21		رضا آقاجری موخر مهندس ارشد فرایند، کنترل کیفیت و انرژی	محسن شفتلی رئیس بهره برداری دبیر کمیته پیشنهادات	در جریان	

آرشیو پیشنهادات مصوب

The screenshot shows a web application interface for approved suggestions. The top navigation bar includes a logo on the left, a search bar, and a user profile icon on the right. The main content area is a grid of six suggestion cards, each with a title, author, and status. A sidebar on the right contains a list of categories with checkboxes.

Navigation Bar:

- Logo:
- User Profile:
- Search Bar:
- Language: فارسی

Main Content Area:

جستجو میان پیشنهادات مصوب

Suggestion Cards:

- Card 1:** عنوان: علی ظاظوی نژاد | معاونت مکانیک. توضیح: تقویت سیستم خنک کاری کمپرسورهای اسکرو. وضعیت: 0 عملیات.
- Card 2:** عنوان: عبدالمنعم جوادنیا | رییس HSE. توضیح: یک تلفن جدا جدا فقط برای تماس اضطراری (hot line) سریع یا پتروشیمی مارون در اتاق کنترل برای زمان های اضطراری ایجاد گردد. وضعیت: 1 عملیات.
- Card 3:** عنوان: محمد جواد حاجیان فرد | کارشناس خرید داخلی. توضیح: نصب کیوسک اطلاع رسانی. وضعیت: 1 عملیات.
- Card 4:** عنوان: علی ظاظوی نژاد | معاونت مکانیک. توضیح: نصب سنسور فشار به روش IPV بر روی سیلندرهاي مرحله 2 و 3 پرایمری. وضعیت: 0 عملیات.
- Card 5:** عنوان: علی ظاظوی نژاد | معاونت مکانیک. توضیح: نصب سیستم پایش وضعیت پیوسته (Prognost) بر روی کمپرسور اولیه. وضعیت: 1 عملیات.
- Card 6:** عنوان: علی رضا کشاورز | سرپرست نت برق. توضیح: افزایش قابلیت اطمینان سیستم درایو FCPT11 از طریق تهیه نسخ پشتیبان. وضعیت: 0 عملیات.

Right Sidebar (Categories):

- شبه حوادث و موارد ناایمن
- نگهداری و تعمیرات
- خدمات فنی و انرژی
- بهبود سیستمها و روشها
- بهره برداری (تولید)
- منابع انسانی
- HSE
- تدارکات و ابزارها
- امور قراردادهای و پیمانها
- فروش
- ابزار محمول
- مالی
- ICT
- مدیریت
- پیمانکاران
- +

نمونه پیشنهاد ثبت شده

جستجو میان پیشنهادات مصوب

ثبت شده توسط	محمد جواد حاجیان فرد کارشناس خرید داخلی
تاریخ آخرین تغییرات	1401/07/06
ویرایش	0
طبقه بندی	[شبه حوادث و موارد ناایمن]
فرآیند	
واحد سازمانی	خرید داخلی

توضیح: قبل از ارائه پیشنهاد، روش اجرایی مدیریت پیشنهادات در نرم افزار، مازول مستندات جستجو و مطالعه شود. برای ثبت شبه حوادث و موارد نا ایمن، اسکن فرم گزارش رویداد، پیوست و اصل فرم پر شده به واحد HSE تحویل گردد.

سن: 30-40
مدرك تحصیلی: فوق لیسانس و بالاتر
رده شغلی: کارشناس و کارشناس ارشد
نوع پیشنهاد: غیر فنی

اعضای گروه (در صورت بودن پیشنهاد): محمدجواد حاجیان فرد - محسن طیبی
محور پیشنهاد: بهبود شرایط کار و روابط انسانی، اجتماعی

روش فعلی اجرایی در سازمان:
در حال حاضر روشی وجود ندارد.

روش پیشنهادی و مزایای استفاده (شرح کامل):
"با توجه به اینکه رضایت شغلی همکاران در افزایش بهره وری بسیار موثر می باشد و همچنین از آنجا که همکاران محترم وعده اصلی غذایی خود را در شرکت میل می کنند ، با نصب یک دستگاه کیوسک اطلاع رسانی در ورودی رستوران به عنوان محل تردد همه همکاران ، علاوه بر نظر سنجی روزانه از رضایت همکاران از کمیت و کیفیت غذا ، می توان کیفیت غذای همکاران را بالاتر برد.
همچنین از این کیوسک می توان برای نظرسنجی در خصوص سایر خدمات عمومی مثل سرویس و رستوران و باشگاه نیز استفاده نمود و ضمن بررسی نظرسنجی ها و استفاده از آنها در تصمیم گیری های آتی شرکت ، زمینه افزایش رضایت همکاران محترم در خدمات عمومی را فراهم نمود."

فایل پیوست

بازگشت

- شبه حوادث و موارد ناایمن
- نگهداری و تعمیرات
- خدمات فنی و انرژی
- بهبود سیستمها و روشها
- بهره برداری (تولید)
- منابع انسانی
- HSE
- تدارکات و ابزارها
- امور قراردادها و پیمانها
- فروش
- ابزار محصول
- مالی
- ICT
- مدیریت
- پیمانکاران
-
- +

توضیحات	امکانات/قابلیتهای نرم افزار اطلاعات پایه و نرم افزار آرشیو اسناد و مدیریت مدارک
Compliance	
	<p>پوشش الزامات ISO 9001 2015 (مدیریت کیفیت) در حوزه مدیریت مدارک (کنترل مستندات مدیریت اسناد)</p> <p>پوشش الزامات IMS در حوزه مدیریت مدارک و کنترل مستندات</p> <p>پوشش الزامات ISO12651 در حوزه مدیریت مدارک (کنترل مستندات مدیریت اسناد)</p> <p>پوشش الزامات ISO/TC171: استاندارد مشخصات نرم افزارهای مدیریت مدارک</p> <p>پوشش نیازمندی های مرتبط با مدیریت مدارک فنی و مهندسی، پروژه های EPC و پروژه های فنی مهندسی عمومی، ساخت و تولید</p> <p>پوشش الزامات مدیریت مدارک در استاندارد GMP دارویی</p> <p>پوشش الزامات مدیریت مدارک مطابق با استاندارد IATF 16949: 2016 در صنعت خودرو</p>
کاربری نرم افزار	
	<p>آرشیو و مدیریت اسناد و مدارک عمومی، مدیریت مدارک در حوزه منابع انسانی، مصوبات هیات عامل، قراردادهای، پرونده های حقوقی، پرونده های مشترکین، مدیریت کیفیت و IMS، GMP و ...</p> <p>مدیریت مدارک فنی و مهندسی پروژه، تکوین محصول، SQA، SPASS و ...</p> <p>بایگانی سوابق</p> <p>کتابخانه دیجیتال</p> <p>آرشیو Multimedia و تصاویر، روابط عمومی و ...</p>
اطلاعات پایه	
	<p>امکان تعریف یک یا چند شرکت برای پوشش نیازمندی شرکت های دارای Branch</p> <p>امکان طبقه بندی درختی چارت سازمانی</p> <p>امکان تعریف مشاغل در چارت سازمانی</p> <p>امکان اتصال یک یا چند شخص به یک شغل</p> <p>امکان اتصال یک یا چند شغل به یک نفر</p> <p>امکان تعریف سطوح دسترسی بر اساس گروه های کاربری</p> <p>امکان عضویت افراد در گروه های کاربری و کنترل دسترسی افراد بر اساس دسترسی های تعریف شده برای گروه کاربری</p>
	<p>تفکیک دسترسی به موجودیت های نرم افزار در سطح دسترسی های مشاهده، جدید، ویرایش، حذف و چاپ</p> <p>امکان بازیابی افراد حذف شده</p> <p>امکان انتقال وظایف نرم افزار بین کارکنان به صورت خودکار (Job Rotation Management)</p>

امکانات آرشیو و طبقه بندی مدارک

	<p>امکان گروه بندی مدارک به صورت درختی و نامحدود (فرآیندی، پروژه ای، محصولی، ساختاری، استاندارد های مدیریتی و ...)</p> <p>امکان مدیریت آرشیوهای مدارک به تفکیک تیم های مجزا به طور مثال : مدیریت متمرکز آرشیو IMS در تضمین کیفیت یا سیستم ها و روش ها، مدیریت متمرکز آرشیو اسناد فنی و پروژه ها در واحد فنی و مهندسی، مدیریت آرشیو روابط عمومی در واحد روابط عمومی و دسترسی کاربران به صورت یکپارچه به کل آرشیو بر اساس دسترسی تعریف شده برای هر کاربر</p> <p>امکان جداسازی نمایش آرشیو مدارک از سوابق و یا نمایش یکپارچه هر دو کنار هم</p> <p>امکان تنظیم چیدمان شاخه ها (اولویت نمایش) در درخت گروه مدارک با جا به جایی آن ها به بالا و پایین</p> <p>امکان مدیریت توزیع شده زیرشاخه های گروه مدارک توسط مدیر هر شاخه و مدیریت کلی درخت توسط کاربر ارشد نرم افزار</p> <p>امکان کپی و Paste ساختار شاخه های درخت جهت تسریع در مدیریت طبقه بندی مدارک و جلوگیری از دوباره کاری (کاربرد اصلی در مدیریت مدارک فنی و مهندسی)</p> <p>امکان اتصال شاخه های گروه مدرک به فرایندها و دریافت گزارشات عملکرد به تفکیک واحد های سازمان و فرایندها</p> <p>امکان اتصال شاخه های گروه مدرک از بالاترین سطح تا آخرین سطح به لیست های توزیع و تعمیم دسترسی به مدارک داخل گروه بر اساس تنظیمات گروه جهت تسریع در عملیات استقرار نرم افزار و جلوگیری از دوباره کاری برای ثبت تنظیمات مشابه برای هر مدرک</p> <p>امکان اتصال شاخه های گروه مدرک از بالاترین سطح تا آخرین سطح به Workflow های از پیش تعریف شده و تعمیم به مدارک داخل گروه بر اساس تنظیمات گروه جهت تسریع در عملیات استقرار نرم افزار و جلوگیری از دوباره کاری برای ثبت تنظیمات مشابه برای هر مدرک</p> <p>امکان تعریف رنگ جداگانه برای هر شاخه از درخت با تعمیم خودکار به زیر شاخه ها</p> <p>تغییر رنگ خودکار گروه های مدرک فاقد مدرک در درخت جهت آگاهی کاربر</p> <p>نمایش تعداد مدارک موجود در هر شاخه از درخت طبقه بندی مدارک</p> <p>دریافت Master List ساده مدارک به تفکیک گروه مدارک</p> <p>دریافت Master List با فرمت Excel به تفکیک گروه مدارک شامل همه مشخصات مدرک Metadata در ستون های جداگانه</p> <p>امکان تعریف لیست های توزیع مدارک و اتصال آن ها به مدارک به صورت موردی و یا اتصال به گروه مدارک به صورت کلی</p> <p>امکان تعریف قالب های شناسنامه متنوع برای مدارک و فیلدهای سفارشی برای هر نوع از مدرک به تفکیک در سیستم فرم ساز</p> <p>کنترل دسترسی به مدارک و اطلاع رسانی تغییرات ورژن جدید بر اساس لیست توزیع هر مدرک</p> <p>امکان استفاده از شماره ویرایش حروف به جای عدد برای نمایش ورژن های مختلف یک مدرک</p> <p>امکان تغییر خودکار نام، کد، شماره بازنگری، تاریخ بازنگری و ثبت تصویر امضای ذیربطان مدرک، داخل اسناد به صورت خودکار در هنگام انتشار ویرایش جدید مدرک با تنظیم Bookmark در مدارک با فرمت Word</p> <p>امکان تعریف مدیران هر لیست توزیع به تفکیک جهت کنترل امنیت دسترسی به مدارک موجود در هر آرشیو در صورت استفاده از چندین آرشیو با مدیریت مجزا مثلا آرشیو IMS، آرشیو فنی و مهندسی و ...</p>
--	---

امکان جستجو در Metadata های عمومی مدارک
امکان جستجو با پارامتر های مختلف در کل آرشیو با کنترل مجوزهای دسترسی بر اساس لیست توزیع
امکان جستجو در محتوای Index شده مدارک توسط موتور جستجوی نرم افزار
امکان جستجو در Custom Metadata های تعریف شده در ماژول فرم ساز که به مدرک وصل شده
امکان الصاق یک یا چند فایل با فرمت های مختلف برای هر مدرک
امکان جستجو با پارامتر های مختلف در گروه مدرک انتخاب شده و زیرشاخه های آن با کنترل مجوزهای دسترسی بر اساس لیست توزیع
کنترل ثبت مدرک با کد تکراری
امکان طبقه بندی همزمان مدرک به صورت ماتریسی در چند درخت با طبقه بندی متفاوت و با موضوعات مختلف و در نتیجه ارائه Master List چند گانه
تعریف ارتباط مستندات سازمان با یکدیگر(ماتریس مدارک) و مراقبت از آن برای حفظ یکپارچگی سیستم و در نظر گرفتن اثر تغییر هر سند بر روی سایر مستندات
تعریف وضعیت های مختلف مدرک بدون محدودیت تعداد توسط کاربر علاوه بر دو حالت سیستمی معتبر و منسوخ مثل: موقت, Draft, درحال بررسی, راکد و...
امکان نمایش همزمان مدارک مرتبط با مدرک اصلی با کلیک روی مدرک اصلی
امکان تعریف و نیز مشاهده Comment و پرسش و پاسخ برای هر مدرک با کلیک روی هر مدارک در پنل تعبیه شده برای این منظور
امکان مشاهده شناسنامه مدرک در قالب گزارش جامع با کلیک روی هر مدرک در پنل مربوطه
امکان دسترسی به مدارک منسوخ با کنترل سطح دسترسی و مشاهده شرح تغییرات و تاریخچه تغییرات سند با کلیک روی هر سند به صورت همزمان در پنل تاریخچه تغییرات مدرک جهت آگاهی از روند تغییرات یک سند در طول زمان به صورت Timeline
امکان نمایش مدارک در حال ایجاد که در پروسه درخواست ایجاد مدرک در جریان هستند در آرشیو مدارک در حال ایجاد
امکان ثبت سوابق از قبیل گزارشات ممیزی، ارزیابی های تامین کننده گان، فرم های پر شده، نامه های وارده، صورتجلسات و ... توسط فرم ویژه ثبت سوابق
امکان Drag Drop و جابه جایی شاخه های درخت مدارک همراه با مدارک داخل آن
امکان جابه جایی موردی و گروهی مدارک از یک گروه مدرک به گروه دیگر
امکان کپی موردی و گروهی مدارک از یک گروه مدرک به گروه دیگر
امکان تنظیم ترتیب نمایش مدارک از بالا به پایین با تنظیم اولویت نمایش
امکان تولید کد خودکار مستندات
امکان الصاق نامحدود فایل پیوست با هر فرمتی به مدرک مورد نظر
امکان دانلود موردی و یا گروهی از مدارک و یا کل آرشیو با ساختار طبقه بندی شده در قالب فایل ZIP با کنترل دسترسی و مجوز لازم با فرمت PDF (فقط خواندنی)و یا Native (فرمت اورجینال قابل با امکان ویرایش)به انتخاب کاربر
امکان انتخاب گروهی از مدارک و Merge مستندات جهت تولید کتابچه نظیر دفترچه SMF در صنعت پخش یا خلاصه وضعیت پروژه
امکان نگهداری فایل های پیوست مدارک روی فضای ذخیره سازی مورد نظر کاربر و خارج از بانک اطلاعاتی
امکان تبدیل مدرک یا مدارک به صورت گروهی به وضعیت منسوخ بدون درخواست و یا ویرایش و بازبازی از آرشیو منسوخ به آرشیو معتبر
امکان تولید ویرایش جدید با شماره بازنگری جدید و انتقال ویرایش قدیم به آرشیو منسوخ بدون

نیاز به درخواست تغییر مدرک برای کاربران دارای مجوز لازم

نمایش Tag وضعیت مدرک نظیر در حال تغییر، درحال ابطال و ... کنار هر مدرک در هنگام نمایش در آرشیو

امکان دریافت گزارش از گردش و روند درخواست های مدارک شامل درخواست ایجاد، تغییر و ابطال مدارک با شماره پی گیری و یا کلمه کلیدی در متن درخواست مدرک

امکان دریافت گزارش از وضعیت درخواست های مدرک ثبت شده در سیستم به صورت لیستی و با پارامترهای: از تاریخ تا تاریخ، از شماره تا شماره، وضعیت درخواست، نوع درخواست، نزد، درخواست دهنده، واحد مرتبط و ...

امکان دریافت شاخص های آماری روی نمودار در داشبورد مدیریتی نرم افزار از عملکرد کل سازمان و واحد ها به صورت Drill-Down و Interactive در نرم افزار مدیریت مدارک به تفکیک پارامترهای زمانی، وضعیت، مرحله بررسی و ...

امکانات E&E Document Viewer

Viewer پیشرفته وب با پشتیبانی از ۹۳ فرمت شامل : AutoCAD تا 2018: dwg dxf، کلیه فرمت های Office: Word، Excel، PowerPoint، Visio، MS Project، PDF، فیلم، فایل صوتی، انواع تصاویر، Tiff چند صفحه ای، SVG، Photoshop: PSD و ...

امکان مشاهده فایل های با فرمت هایی که توسط E&E Viewer پشتیبانی نمی شوند در خارج از نرم افزار

امکان بزرگنمایی تا ۵۰۰% سند نمایش داده شده در Viewer

امکان جستجو در سند نمایش داده شده در Viewer و Highlight کلمات یافت شده

امکان Download As PDF در Viewer در صورت داشتن دسترسی لازم

امکان تولید URL یکتا برای هر سند و امکان به اشتراک گذاری آن با کنترل سطح دسترسی در سایر نرم افزارها

امکان نمایش tiff چند صفحه ای و DWG با شیت های متعدد در Viewer

کنترل امنیت دسترسی به مدارک در Viewer با استفاده از تنظیمات در لیست توزیع شامل: فقط مشاهده، دانلود، چاپ و یا ترکیبی از این موارد

امکان فعال سازی امنیت پیشرفته جهت جلوگیری از Print Screen با Keyboard و یا توسط Excel

امکان دانلود فایل با فرمت اورجینال توسط کاربر در صورت داشتن دسترسی لازم جهت دانلود مدرک مورد نظر بر اساس تنظیمات لیست توزیع مدرک

امکان نمایش همزمان چندین مدرک یا ورژن های مختلف از یک مدرک در تب های جداگانه جهت مقایسه

نمایش مستندات چند صفحه ای در Thumbnail View

OCR پیشرفته با پشتیبانی از ۱۲۵ زبان فارسی، انگلیسی، عربی، روسی، چینی، آلمانی، فرانسوی، ایتالیایی، اسپانیایی و ...

Document Workflow Management

انجام گردش کار اداری فرایند ایجاد، تغییر و ابطال مستندات (طرح، تهیه، تایید و تصویب) از طریق الگوهای از پیش تعریف شده توسط کاربر و متصل به مدارک

امکان تعریف مراحل نامحدود در گردش کار مدرک شامل: درخواست، تهیه، تایید، تصویب، آموزش، انتشار مدرک

امکان تعریف انواع عملیات مجاز در هر مرحله به تفکیک هر گردش کار شامل: تایید، رد، ارسال به مراحل قبل جهت بازنگری، الصاق پیوست، خاتمه درخواست در صورت رد کردن

امکان بررسی مجدد درخواست های رد شده با ارجاع درخواست به مرجع تجدید نظر جهت بررسی

	<p>نهایی پیش از رد نهایی و خاتمه درخواست</p> <p>امکان تعیین مهلت تایید به تفکیک هر مرحله از Workflow و دریافت آلامر تاخیر در صورت طی شدن زمان پیش بینی شده و ردیابی درخواست های تاخیر یافته</p> <p>امکان الصاق Workflow به مدرک موردی، تعدادی از مدارک انتخاب شده در یک مرحله و یا گروه مدرک و زیرشاخه های آن</p> <p>امکان عدم تعیین ذیربط هر مرحله از گردش کار از پیش تعریف شده مدارک به انتخاب کاربر جهت انتخاب و ارجاع موردی افراد در پروسه هر گردش کار به صورت موردی و در صورت نیاز جمع آوری ورژن منسوخ و انتقال آن ب آرشیو مدارک منسوخ و انتشار ویرایش جدید مدرک با شماره بازنگری جدید به صورت خودکار</p> <p>توزیع ورژن جدید مدارک به کارتابل اعضای لیست توزیع مدرک جهت اطلاع رسانی به همراه لینک ورژن جدید</p> <p>دریافت تاییدیه دریافت پیام توزیع مدارک در کارتابل کاربر با تایید کاربر مبنی بر دریافت و مشاهده نسخه جدید</p> <p>قابلیت ردیابی فرم های درخواست ایجاد، تغییر، ابطال و بازنگری دوره ای مدارک در جریان نمایش مدت زمان طی شده برای چرخه درخواست هر مدرک</p> <p>امکان تعریف Target و دریافت آلامر تاخیر برای درخواستهای مدرکی که زمان طی شده آن ها از مدت مجاز گذشته</p> <p>تعریف دوره بازنگری برای مدارک و صدور خودکار درخواست بازنگری توسط سیستم در موعد مقرر (پیش از Expire شدن مدرک) جهت بررسی و ارزیابی توسط مالک مدرک</p> <p>بررسی و صدور درخواست خودکار متصل به درخواست مدرک اصلی برای مدارک مرتبط به تشخیص مدیرمدارک</p> <p>بررسی چند لایه ارتباطات ماتریسی مدرک مورد درخواست تا آخرین سطح ارتباط (زنجیره مدارک مرتبط با امکان رفت و برگشت به سطح و عمق) توسط مدیر مدارک هر آرشیو هنگام بررسی درخواست ایجاد، ویرایش یا حذف مدرک</p> <p>امکان ارجاع مجدد کار به نفرات قبلی برای بررسی و تکمیل مستندات</p> <p>امکان دریافت مشورت از سایرین در هر مرحله از پروسه درخواست مدرک (جدید): ارجاع درخواست به کارتابل یک یا چند نفر جهت دریافت مشورت و تصمیم گیری</p>
	<p>مدیریت دستور کار فنی در پروژه های فنی و مهندسی</p> <p>امکان اعطای مجوز به گروهی از کاربران جهت ثبت دستور کار فنی</p> <p>امکان تعریف مدیر مدارک جداگانه و یا کلی برای هر دیسپلین هر پروژه به تفکیک</p> <p>امکان تعریف دستور کار فنی Multi Discipline و ارجاع همزمان دستور کار به مدیران مدارک هر دیسپلین به طور مثال برق، مکانیک، مدلینگ و برای هر پروژه</p> <p>امکان بررسی دستور کار و انتخاب Workflow توسط مدیر مدارک هر دیسپلین برای بررسی و اعمال نظر بر مدارکی که لازم است Create، Modify و یا Void شوند</p> <p>تهیه، تایید، تصویب و انتشار دسته ای مدارک هر دیسپلین دستور کار به صورت موازی و یکجا</p>
	<p>مدیریت کارتابل</p>
	<p>وجود کارتابل یکپارچه برای همه ماژول های نرم افزار E&E</p>

تقسیم کارتابل کاربر به پوشه های وارده و ارسالی

امکان جستجو با شماره پیگیری و محتوای درخواست های مدرک دریافتی و یا ارسالی در محیط کارتابل

فیلتر کارهای وارده بر اساس پارامتر های زمانی و ...

امکان تعریف پوشه های سفارشی جهت طبقه بندی کارهای وارده یا ارجاع شده با ساختار درختی به دلخواه هر کاربر

امکان مشاهده روند پیشرفت درخواست وارده و ارسالی در کارتابل به صورت Visual

ابزار Bulk Document Import

امکان Import گروهی مدارک در قالب فولدر و فایل و تولید خودکار مدرک برای هر فایل به صورت Drag Drop داخل خود نرم افزار

امکان Scan تحت وب مستندات از داخل نرم افزار

امکان Import ویرایش های منسوخ مدارک در صورت نیاز و انتقال آنها به آرشیو منسوخ به صورت خودکار

امکان تکمیل سایر Metadata های مدارک در قالب فایل Excel از پیش تنظیم شده همزمان با Import مدارک

امکان Import و یا صرف نظر از Import مدارکی که که فایل آن ها فاقد رکورد متناظر در فایل Excel است

ارائه گزارش از نتیجه Import اطلاعات شامل تعداد کل مدارک، تعداد Import شده و نشده

امکان Import اطلاعات در هر زمان در هر زیرشاخه مورد نظر

کنترل دسترسی کاربر جهت Import مدارک در هر شاخه

ابزار هشدار کارتابل

هشدار کارهای وارده به کارتابل (مشاهده نشده توسط کاربر) بدون نیاز به ورود به نرم افزار

هشدار کارهای تاخیر یافته بدون نیاز به ورود به نرم افزار

کنترل وضعیت کارتابل کاربران به صورت دوره ای و خودکار جهت اعلام و یادآوری

عدم امکان بستن ابزار هشدار کارتابل توسط کاربران عمومی جهت دریافت مطمئن پیام ها

اجرای خودکار ابزار هشدار با هر بار لود شدن ویندوز کاربر

معماری سرویس گرا و حجم بسیار کم

ویژگی های امنیتی و فنی و سایر

معماری سرویس گرا

امکان ارسال و دریافت اطلاعات از طریق Web API از و به سایر سامانه های نرم افزاری (اتوماسیون اداری، Outlook) به صورت سفارشی

شناسایی خودکار و دستی کاربر (۲ روش) با اطلاعات Login ویندوز جهت ورود به سیستم – (Automatic & Manual SSO) اتصال به Active Directory شبکه

امکان تعریف Backup Schedule دوره ای با زمان بندی مد نظر مشتری

خروج خودکار از سیستم در صورت عدم فعالیت کاربر برای مدت زمان مشخص

Full Responsive و قابلیت عملکرد در موبایل و Tablet و PC

زبان توسعه نرم افزار : Asp.net, c#.net

مقایسه امکانات/قابلیتهای

نرم افزار مدیریت دانش

	منطبق بر مدل ارائه شده توسط APO
	تدوین و تعریف نقشه دانشی سازمان
	امکان طبقه بندی انواع دانش سازمانی بر اساس ماهیت
	امکان طبقه بندی موضوعی و درختی دانش
	فرم ساز داینامیک شناسنامه دانشی
	امکان درج کامنت و نوشته روی دانش
	ماتریس ارتباط بین دانشی سازمان
	ایجاد بانک خبره های دانشی سازمان به تفکیک موضوعات درخت دانش
	گردش کار داینامیک شناسایی، ثبت، طبقه بندی، ارزشیابی، انتشار و پاداش دهی دانش
	ارجاع کار از طریق کارتابل داخل نرم افزار و به صورت خودکار
	امکان پی گیری درخواست ثبت دانش و اطلاع از روند و کلیه اقدامات انجام شده روی آن با انواع فیلدهای جستجو جهت فیلتر اطلاعات زمانی، شاخه دانشی، کاربر و...
	امکان ارزیابی گروهی دانش در دست بررسی توسط تیم خبره و محاسبه میانگین امتیاز و...
	امکان تعریف چک لیست ارزیابی داینامیک دانش جهت امتیاز دهی
	امکان امتیاز دهی به دانش و خبره ها ی دانشی و دانش کار به صورت خودکار و دستی
	امکان تعریف کاربران درون سازمانی (پرسنل) و برون سازمانی شامل مشتریان، تامین کنندگان و سایر ذینفعان سازمان به عنوان کاربران نرم افزار مدیریت دانش
	تازه های دانش منتشر شده
	شبکه اجتماعی منحصربه فرد شامل تالارهای گفتگو به تفکیک هر موضوع در درخت دانشی
	چت آنلاین و آفلاین با امکان دریافت و ارسال فایل بین کاربران سامانه
	اطلاع رسانی خودکار به تیم ثبت ارزیاب و .. به محض انتشار دانش در بانک دانش سازمان
	برخورداری هر کاربر از پروفایل دانشی شامل معرفی، خلاصه سوابق امتیازات، عملکرد دانشی و....
	امکان به اشتراک گذاری دانش در سازمان و در صورت لزوم به خارج از سازمان
	امکان تعریف نماینده مدیریت دانش به تفکیک شاخه های درخت دانش و یا برای کل سازمان جهت بررسی و ارزیابی اولیه دانش شناسایی و ثبت شده
	امکان مدیریت به کارگیری تجارب ثبت شده در سامانه توسط اقدامات مصوب در انتهای فاز ثبت تجارب با کنترل، پی گیری و امکان ثبت مهلت
	امکان مشورت با همکاران و خبره های دانشی و ثبت مکالمات و گفتگو در سامانه
	سیستم امتیاز دهی داینامیک به دانش کار و خبره های دانشی بر اساس عملکرد و میزان مشارکت در سیستم مدیریت دانش و پرداخت پاداش بر اساس عملکرد دانشی
	سیستم جستجوی هوشمند با انواع فیلدهای مرتبط و محتوایی
	نمایش دانش و تجربیات مشابه، هنگام ثبت درخواست توسط کاربر به منظور جلوگیری از ثبت دانش تکراری در مرحله اول و جلوگیری از دوباره کاری
	گزارشات تحلیلی و محتوایی از دانش ثبت شده در سازمان، ویژگی های آن و اطلاع رسانی خودکار در خصوص نقاط قوت و ضعف سازمان در حوزه های مرتبط با مدیریت دانش
	کنترل دسترسی به اطلاعات و عملیات داخل نرم افزار بر اساس مجوزها به تفکیک گروه های کاربری
	امکان یکپارچگی با سیستم Active Directory شبکه و فعال سازی SSO به منظور شناسایی خودکار کاربران و عدم نیاز به ورود با نام کاربر و کلمه عبور برای پرسنل داخل سازمان
	امکان ثبت انواع پیوست به صورت ضمیمه دانش نظیرانواع فایل با فرمت های متنوع Office ، PDF، فیلم، عکس فایل صوتی و...
	برخورداری از Viewer تحت وب بدون نیاز با نصب هیچ گونه نرم افزار در Client با پشتیبانی از ۹۳ فرمت فایل گوناگون جهت نمایش مستندات
	داشبورد مدیریتی و تحلیلی عملکرد سامانه
	قابل اتصال به نرم افزار کنترل مدارک و مستندات E&E DMS جهت مدیریت و کنترل مستندات
	با خرید نرم افزار کنترل

سیستم های مدیریتی، مدارک فنی، بایگانی اسناد، کتابخانه دیجیتال و... که قسمتی از دانش آشکار سازمانی محسوب می شوند.	مستندات، این امکان فعال می شود
قابل اتصال به نرم افزار مدیریت اقدامات اصلاحی، مدیریت ریسک و بهبود E&E. خروجی این سیستم به عنوان درس آموخته ها و اطلاعات مدون در سیستم مدیریت دانش، قابل انتشار است.	
تحت وب با قابلیت با طراحی مدرن و سازگار با موبایل، تبلت و PC	
قابلیت عملکرد با همه مرورگرهای مدرن	
معماری سرویس گرا و قابلیت دریافت و ارسال اطلاعات و یکپارچگی با سایر سامانه های مشتری به صورت Service در صورت نیاز مشتری	
Log کلیه فعالیت های کاربران با امکان جستجوی پیشرفته و دسترسی برای کاربران ادمین سامانه	
امکانات/قابلیتهای	
نرم افزار نظام پیشنهادات	
امکان ثبت درخواست بررسی ایده ها و پیشنهادات برای کاربران عمومی و تولید کد رهگیری پیشنهاد جهت پی گیری درخواست توسط ارائه دهنده پیشنهاد	
فرم ساز داینامیک برای طراحی فرم پیشنهاد با فیلدهای دلخواه به تفکیک موضوع یا فرایند مرتبط جهت گردآوری اطلاعات به طور کامل	
طبقه بندی پیشنهادات بر اساس موضوع، فرایند و ...	
امکان تعریف و ثبت پیشنهادات موجود از قبل و تصویب شده	
امکان تعریف دبیر نظام پیشنهادات به صورت کلی یا به تفکیک فرایند یا موضوع جهت بررسی اولیه پیشنهاد	
کنترل هوشمند تکراری بودن پیشنهاد هنگام تهیه پیشنهاد توسط درخواست دهنده	
امکان انتخاب چندین نفر به عنوان پیش نهاد دهنده، هنگام ثبت پیشنهاد	
امکان الصاق انواع فایل پیوست به پیشنهاد، با امکان مستقیم نمایش داخل نرم افزار، توسط افزونه قدرتمند E&E Viewer با پشتیبانی از نمایش ۹۳ فرمت فایل مختلف بدون نیاز به نصب نرم افزارهای مورد نیاز در کلاینت	
امکان تعریف انواع کمیته های بررسی و ارزیابی پیشنهادات به صورت کلی یا به تفکیک موضوع یا فرایند یا به صورت موردی	
امکان تعریف چک لیست ارزیابی پیشنهاد و سیستم امتیاز دهی جهت تولید خودکار امتیاز پیشنهاد ارائه شده بر اساس چک لیست ارزیابی تکمیل شده توسط اعضای کمیته پیشنهادات	
امکان تعریف الگوی گردش کار بررسی پیشنهادات به دلخواه مشتری و ارسال به کارتابل یکپارچه E&E جهت بررسی پیشنهاد توسط دبیر، اعضای کمیته و ...	
امکان ارسال پیشنهاد به ارائه دهنده جهت تکمیل و رفع نقص توسط دبیر نظام پیشنهادات جهت طی دوباره مراحل	
امکان تعریف ضرایب بر اساس پارامترهای مختلف سیستم ارزیابی پیشنهاد به منظور امتیاز دهی خودکار به پیشنهاد و تخصیص پاداش	
اطلاع رسانی خودکار به پیشنهاد دهنده از طریق کارتابل و پنل اس ام اس سازمانی و ایمیل هنگام تایید نهایی یا رد درخواست پیشنهاد	
داشبورد جامع عملکرد پرسنل در نظام پیشنهادات بر اساس امتیاز کلی، واحد مرتب، فرایند مرتبط و ...	
امکان پی گیری وضعیت پیشنهادات صادر شده برای ارائه دهندگان پیشنهاد از لحظه ثبت درخواست تا آخرین مرحله بررسی	
پنل مدیریت پیشنهادات ارائه شده با امکان فیلترینگ پیشرفته و داشبورد مدیریتی یکپارچه بر اساس فراوانی، موضوع، فرایند مرتبط، تاخیر و ... (خروجی اکسل و ...)	
بانک اطلاعاتی جامع پیشنهادات تصویب شده به تفکیک موضوع، فرایند مرتبط و با امکان	

	جستجوی پیشرفته با کلمات کلیدی تو در تو
	ارتباط دهی هوشمند پیشنهادات مرتبط توسط سیستم
	سیستم کد گذاری خودکار پیشنهادات با امکان تعریف الگوی کد گذاری توسط راهبر سیستم
Optional	متصل به سیستم مدیریت دانش E&E KMS به جهت تطابق با مدل APO، با توجه به این که پیشنهادات بر اساس مدل APO، یکی از ورودی های سیستم مدیریت دانش است
Optional	متصل به سیستم اقدام اصلاحی E&E PCI در صورتی که اجرای پیشنهاد نیاز به انجام اقدام اصلاحی یا بهبود، داشته باشد
Optional	متصل به نرم افزار مدیریت فرایند های E&E PMS
	تحت وب با قابلیت با طراحی مدرن و سازگار با موبایل، تبلت و PC
	قابلیت عملکرد با همه مرورگرهای مدرن
	معماری سرویس گرا و قابلیت دریافت و ارسال اطلاعات و یکپارچگی با سایر سامانه های مشتری به صورت Service در صورت نیاز مشتری
	لاگ عملکرد کلیه فعالیت ها با امکان جستجوی پیشرفته و دسترسی برای کاربران ادمین سامانه
	تحت وب با قابلیت با طراحی مدرن و سازگار با موبایل، تبلت و PC
	قابلیت عملکرد با همه مرورگرهای مدرن
	معماری سرویس گرا و قابلیت دریافت و ارسال اطلاعات و یکپارچگی با سایر سامانه های مشتری به صورت Service در صورت نیاز مشتری
	امکانات/قابلیتهای
	نرم افزار مدیریت عدم انطباق و اقدام اصلاحی
	مکانیزاسیون گردش کار حل مساله (عدم انطباق و اقدام اصلاحی و بهبود) مطابق چرخه دمینگ (PDCA)
	مکانیزاسیون گردش کار حل مساله با محوریت محصول بر اساس ۸ گام 8D (برای عدم انطباق های محصول - صنعت خودرو)
	طبقه بندی مساله داینامیک از نظر نوع (پیشگیرانه، اصلاحی و بهبود مداوم)
	طبقه بندی مساله از جنبه های مختلف و محل بروز (مساله در محصول، فرآیند، سیستم کیفیت)
	ثبت کد ردیابی هنگام ثبت انحرافات و عدم انطباق و یا اقدام اصلاحی
	طبقه بندی مساله از نظر منشاء (به عنوان مثال؛ مساله با منشاء شکایت مشتری، برگشتی، تجزیه و تحلیل داده ها یا ...)
	امکان ثبت و مدیریت انواع عدم انطباق
	امکان طرح دقیق مساله بر اساس با تکنیک 5W1H
	امکان انجام اقدام اصلاحی برای عدم انطباق به تشخیص QA
	امکان ارجاع درخواست به مدیر واحد درخواست دهنده قبل از بررسی توسط ارزیاب اولیه درخواست در نرم افزار اقدام اصلاحی بهبود و مدیریت ریسک
	امکان ویرایش مهلت های داده شده جهت اقدام توسط مسئول برنامه ریزی و اقدام (جدید)
	امکان تعیین تیم اقدام کننده توسط نماینده CFT فاز Pz
	اتصال به نرم افزار مدیریت فرآیند ها (شاخص های فرآیندی)
	تعیین تیم حل مساله (CFT) و مهلت بررسی و ارزیابی راه حل
	تعیین تیم مجری (CFT) برای اجرای راه حل و مهلت انجام
	تعیین مسئول و یا CFT برای بررسی اثربخشی اقدامات انجام شده (جدید)
	امکان ثبت نتایج ریشه یابی و راه حل و ضمیمه کردن مستندات مرتبط
	امکان استفاده از ابزار Fishbone و تکنیک 5Why جهت ریشه یابی دقیق مساله

امکان ارسال علل احتمالی شناسایی شده جهت آنالیز دقیق عدم تشخیص و وقوع
قابلیت ردیابی مساله در پروسه حل مساله نرم افزار اقدام اصلاحی بهبود و مدیریت ریسک
تکرار بدون محدودیت مراحل حل مساله و برگشت به عقب تا تایید فعالیت انجام شده
امکان مشاهده فاز جاری هر اقدام هنگام مشاهده نتایج جستجو، بدون نیاز به باز کردن و مطالعه گزارش درخواست
مقایسه امکانات/قابلیتهای
نرم افزار مدیریت تامین کنندگان
امکان تعریف درخت زمینه فعالیت تامین کنندگان جهت طبقه بندی گروهی با تعدا د شاخه های نامحدود
امکان تعریف یک بانک مرجع برای فیلهای اطلاعاتی شناسنامه تامین کنندگان و طبقه بندی موضوعی فیلهای و تعریف تعداد نا محدود الگوهای شناسنامه منحصر به فرد به ازای یک یا چند زمینه فعالیت خاص تامین کننده
امکان تعریف یک یا چند لیست مرجع ارزیابی تامین کنندگان و طبقه بندی موضوعی فیلهای و تعریف تعداد نامحدود چک لیست های ارزیابی منحصر به فرد براساس چک لیست مرجع به ازای یک یا چند زمینه فعالیت خاص تامین کنندگان
امکان تعریف سیستم وزن دهی برای فیلهای اطلاعاتی شناسنامه و چک لیست های ارزیابی تامین کنندگان
امکان ثبت نام و انجام خوداظهاری اولیه (شناسایی خودکار تامین کنندگان) به صورت online توسط تامین کنندگان
امکان ورود دستی اطلاعات تامین کنندگان توسط کاربران مدیرسیستم
نگهداری کلیه سوابق تغییرات اطلاعات شناسنامه ای و ارزیابی های تامین کنندگان
امکان تعریف انواع سیستم گرید بندی و مشاهده گرید یک تامین کننده به ازای هر زمینه فعالیت خاص در مرجع گرید بندی انتخاب شده در لحظه
امکان تعریف و الصاق برچسب سفارشی کاربر به هر تامین کننده از قبیل ممنوع معامله و...
وگزارش گیری بر اساس آن
امکان انجام ارزیابی موردی و ادواری به تفکیک زمینه فعالیت تامین کننده و بر اساس تقویم زمانی دلخواه به تفکیک هر تامین کننده (برنامه ریزی ارزیابی)
امکان تعریف یک یا چند ارزیاب برای چک لیست های ارزیابی گروه های مختلف سوالات چک لیست ارزیابی ویا تامین کنندگان خاص به تفکیک با ضرایب وزنی متفاوت
ارسال خودکار سوالات چک لیست ارزیابی به تفکیک به کارتابل ارزیاب های مربوطه در موعد مقرر و از پیش تعریف شده برای ارزیابی ادواری ویا در لحظه برای ارزیابی موردی
مقایسه تامین کنندگان به طور کلی بر اساس امتیاز کل ارزیابی با نمودارهای تحلیلی به تفکیک زمینه فعالیت
مقایسه تامین کنندگان به طور کلی براساس یک پارامتر خاص از چک لیست ارزیابی با نمودارهای تحلیلی
امکان تعریف استعلام خرید از تامین کنندگان , ارزیابی پیشنهادات تامین کنندگان در خصوص هراستعلام و ارزیابی عملکرد پس از اتمام قرارداد
امکان تعریف انواع فیلهای رشته ای و متن , عدد, فایل پیوست, تاریخ ولیستی و تک گزینه ای و چند گزینه ای در همه الگوهای شناسنامه و چک لیست های ارزیابی تامین کنندگان به طور نامحدود و به دلخواه کاربر
امکان تعریف انواع سطوح دسترسی مدیریت شده برای گروه های کاربری و کاربران
امکان گزارشگیری های آماری و ارایه نمودارهای تحلیلی

نرم افزار مدیریت کالیبراسیون ابزار اندازه گیری

تعریف شناسنامه برای ابزار اندازه گیری
تعریف دوره کالیبراسیون برای ابزار
وجود سیستم یادآوری و هشدار کالیبراسیون برای ابزارهایی که موعدکالیبراسیون آنها فرا رسیده است (همزمان با مسئول کالیبراسیون و استفاده کننده ابزار)
وجود سیستم برای کالیبراسیون موردی (خارج از برنامه) ابزار اندازه گیری
امکان تعریف استاندارد کالیبراسیون (یکپارچه با سیستم مدیریت مدارک E&E)
وجود سیستم ثبت نقص ابزار اندازه گیری
ایجاد و نگهداری سوابق کالیبراسیون و بروز نقص ابزار اندازه گیری
امکان الصاق نسخه اسکن شده گواهی کالیبراسیون ابزار و آرشیو آن در بانک نرم افزار
وجود مکانیزم مجزا برای کالیبراسیون درون و برون سازمانی
صدور گواهی کالیبراسیون
ثبت عدم قطعیت
سیستم جامع گزارشات سوابق کالیبراسیون
تحت وب با قابلیت با طراحی مدرن و سازگار با موبایل، تبلت و PC
قابلیت عملکرد با همه مرورگرهای مدرن
معماری سرویس گرا و قابلیت دریافت و ارسال اطلاعات و یکپارچگی با سایر سامانه های مشتری به صورت Service در صورت نیاز مشتری

نرم افزار مدیریت فرایندها

امکان تعریف نقشه فرایندی (گروههای فرایندی، فرایندها و زیرفرایندها)
امکان تعریف شناسنامه فرایند
بانک اطلاعات ذینفعان سازمان
امکان تعریف ورودی خروجی های هر فرایند به تفکیک
امکان تعریف دانش مرتبط با هر فرایند
امکان تعریف ریسک و فرصت های هر فرایند با امکان سطح بندی بر اساس شدت و RPN
امکان صدور خودکار و دستی اقدام اصلاحی برای ریسک های با RPN بالا و یا درخواست بهبود برای فرصت های شناسایی شده جهت به کار گیری
دریافت خروجی SIPOC
امکان تعریف شاخص های ارزیابی هر فرآیند به تفکیک
امکان تعریف حد پایین، حد بالا (معیار پذیرش) برای هر شاخص ارزیابی
امکان صدور خودکار و دستی اقدام اصلاحی برای شاخص های خارج از محدوده پذیرش (یکپارچه با نرم افزار اقدام اصلاحی)
داشبورد پیشرفته وضعیت شاخص های سازمان
تعریف تقویم دوره ای پایش شاخص فرآیندی . مثلاً : یک ماهه، دوماهه، سه ماهه، شش ماهه ، یک ساله
امکان تعریف مسئول ورود اطلاعات شاخص ارزیابی جهت ارسال درخواست خودکار اندازه گیری شاخص به کارتابل وی.

	امکان تعریف تعداد روز پیش دریافت درخواست قبل از موعد در کارتابل مسئول اندازه گیری شاخص. به طور مثال: ۱۰ روز قبل از موعد، ۵ روز قبل از موعد و...
	امکان ثبت نقاط ضعف، قوت و نتیجه تحلیل کارشناس مربوطه هنگام ثبت مقدار هر شاخص
	امکان تعریف داشبوردهای متنوع به دلخواه کاربر شامل: شاخص های مورد نظر وی ، Trend شاخص در طول زمان و ...
	فرایند مبتنی بر Workflow تایید و تصویب مشخصات شناسنامه فرایند شامل تغییرات در ریسک و فرصت ها، شاخص ها، ذینفعان، دانش فرایند و سایر مشخصات شناسنامه فرایند با استفاده از موتور گردش کار و کارتابل در نرم افزار E&E
	قابلیت تنظیم نمایش هر شاخص فرآیندی به شکل نمودار لحظه ای یا روند.
	امکان نمایش مقایسه ای شاخص ها روی یک نمودار در طول زمان مشخص
	شناسایی خودکار و دستی کاربر (۲ روش) با اطلاعات Login ویندوز جهت ورود به سیستم (Automatic & Manual SSO)
	تحت وب با قابلیت با طراحی مدرن و سازگار با موبایل، تبلت و PC
	قابلیت عملکرد با همه مرورگرهای مدرن
	معماری سرویس گرا و قابلیت دریافت و ارسال اطلاعات و یکپارچگی با سایر سامانه های مشتری به صورت Service در صورت نیاز مشتری
	نرم افزار مدیریت تغییر
	امکان ثبت درخواست تغییرات توسط مشتری، درون سازمانی، تامین کننده و ...
	موتور گردش کار داینامیک جهت تنظیم مراحل بررسی درخواست تغییرات
	امکان تعریف کمیته بررسی تغییرات شامل دبیر و رئیس کمیته و دریافت تاییدیه ایشان
	ارجاع درخواست به کارتابل اعضای کمیته جهت بررسی و اعلام نظر
	جمع بندی نهایی نظرات توسط دبیر کمیته تغییرات
	امکان تعریف کمیته های تخصصی از پیش تعریف شده نامحدود به تفکیک محصول، فرایند و واحد سازمانی
	امکان تعریف و مدیریت ریسک های تغییرات (لینک به نرم افزار مدیریت ریسک و اقدام اصلاحی)
	امکان تعریف برنامه زمانبندی اجرا با مهلت زمانی، یادآوری، هشدار و ...
	امکان تعریف اقدامات با مسئول اقدام جهت اعمال تغییرات مصوب به طور مثال صدور درخواست ایجاد، تغییر و ابطال مدارک روی مدارک و لینک درخواست ها به درخواست تغییرات
	امکان مشاهده وضعیت پیشرفت تغییرات مصوب هر درخواست به صورت ویژوال
	یکپارچه با نرم افزارهای مدیریت مدارک و مدیریت فرایندهای E&E
	سیستم جامع دریافت گزارشات مرتبط و داشبورد
	نرم افزار مدیریت کار (فرم ساز و گردش کار سازمانی) + Helpdesk
	امکان تعریف انواع درخواست یا خدمت (Ticket Type) به صورت نامحدود و درختی
	امکان تعریف گردش کار انجام کار (Dedicated workflow per ticket type) به صورت منحصر به فرد و داینامیک با تعداد مراحل مختلف و نامحدود برای هر یک از انواع خدمت
	امکان تعریف انواع فرم داینامیک به تفکیک درخواست و تخصیص مسوول تکمیل اطلاعات به تفکیک ذیربطان گردش کار متصل به فرم درخواست
	امکان محدودسازی انواع تیکت قابل مشاهده به تفکیک گروه کاربری افراد، هنگام ثبت تیکت یا درخواست
	ارجاع کار به صورت خودکار به کارتابل یکپارچه E&E
	امکان تعریف مجوزها شامل تایید، رد و ارجاع به مراحل قبل جهت اصلاح یا تکمیل توضیحات یا انجام کار مجدد

	امکان تعریف مهلت برای هر مرحله از گردش کار و کنترل زمانی، تاخیر و ...
	امکان فعال سازی ارجاع به سرپرست، رئیس یا مسئول بالادست هنگام تاخیر در انجام وظایف در هر مرحله از گردش کار
	امکان مطالعه روند طی شده درخواست (Ticket) با جزئیات کامل شامل توضیحات، فایل های پیوست و ... پیش از انجام کار
	امکان ثبت توضیحات در هر مرحله از گردش کار توسط مجری
	امکان الصاق پیوست در هر مرحله از گردش کار توسط مجری
	امکان دریافت مشورت در هر مرحله از انجام کار
	دریافت تاییدیه انجام کار در پایان گردش کار از درخواست کننده Ticket
	امکان ارجاع مجدد تیکت به مراحل قبل در صورت عدم تایید کار انجام شده توسط درخواست کننده Ticket
	امکان بسته شدن تیکت در انتهای درخواست توسط درخواست کننده تیکت و یا رد درخواست برای مراحل از گردش کار تیکت که مجوز رد درخواست را دارند
	حفظ و نگهداری سوابق Ticket های ثبت شده در سیستم
	امکان دسترسی به بانک دانشی تخصیص یافته به سیستم Ticketing پیش از ثبت تیکت (یکپارچه با سیستم مدیریت مدارک E&E DMS)
	Viewer مستندات و پیوستها به صورت Built-in داخل نرم افزار و یکپارچه با نرم افزار E&E DMS
	امکان پی گیری و مشاهده گردش تیکت های ثبت شده توسط کاربر
	دسترسی نامحدود به سوابق تیکت های ثبت شده برای کاربران ارشد نرم افزار
	امکان دریافت گزارش از Ticket های ثبت شده با پارامتر های از تاریخ تا تاریخ، از شماره تا شماره، وضعیت درخواست شامل در جریان، خاتمه یافته یا رد شده، درخواست های به موقع یا تاخیر یافته و ... و نیز پارامتر های ترکیبی
	امکان دریافت خروجی Excel از نتایج گزارش مورد بالا
ویژگی های عمومی	نرم افزار مدیریت جلسات و پی گیری مصوبات
	امکان تعریف جلسات روی تقویم سازمانی و مدیریت آنها
	امکان تعریف دستور جلسه، شرکت کنندگان، دبیر و رئیس جلسه، مکان جلسه و فایل پیوست برای هر جلسه به تفکیک
	جلوگیری از ثبت جلسات موازی در یک ساعت و یک مکان
	امکان الصاق فایل صوتی و تصویری مربوط به جلسه
	امکان تعریف اقدامات تصمیم گیری شده، مسئول اقدام و مهلت برای شخص و یا تیم
	امکان پی گیری مفاد جلسه با تنظیم هشدار اعلان به صورت خودکار
	سیستم گزارش گیری متنوع
	ثبت سوابق جلسات برگزار شده با قابلیت فیلترهای متنوع جهت جستجو و دریافت گزارش
	امکان تعویق جلسه با تاریخ آتی با ذکر دلیل و ثبت در سوابق
	گزارش اثربخشی جلسات
	ارسال خودکار اقدامات تصمیم گیری شده در جلسه به کارتابل ذیربط هر اقدام
	تحت وب با قابلیت با طراحی مدرن و سازگار با موبایل، تبلت و PC
	قابلیت عملکرد با همه مرورگرهای مدرن
	معماری سرویس گرا و قابلیت دریافت و ارسال اطلاعات و یکپارچگی با سایر سامانه های مشتری به صورت Service در صورت نیاز مشتری

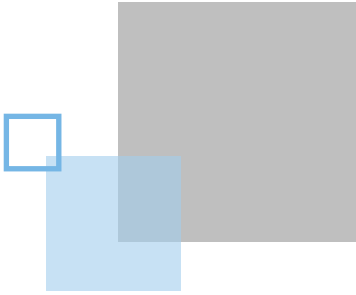

Architecture:

- 5 Layered
- SPA
- REST

Back-End:

.Net 8, C#12, ASP.NET Core, Entity Framework Core, SQL Server

Front-End:

HTML5, JQuery, Bootstrap

Server Minimum Software Requirements:

Windows Server 2019, SQL Server 2017, Microsoft Office Professional 2016, .Net8

Server Recommended Software Requirements:

Windows Server 2022, SQL Server 2022, Microsoft Office Professional 2016, .Net8

Client Supported Browsers:

Chrome, Firefox, Edge, Safari

نصب نرم افزار و بانک اطلاعاتی روی یک Server مشترک

تا ۱۰۰ کاربر

توصیه شده	حداقل	
6 cores or more	4 Cores	CPU
24 GB or More	16 GB	RAM
1(*)	200 GB	Storage

۱۰۰ تا ۵۰۰ کاربر

توصیه شده	حداقل	
8 cores or more	6 Cores	CPU
32 GB or More	24 GB	RAM
1(*)	500 GB	Storage

۵۰۰ کاربر و بیشتر

توصیه شده	حداقل	
12 cores or more	10 Cores	CPU
64 GB or More	32 GB	RAM
(*)	500 GB	Storage

نصب نرم افزار و بانک اطلاعاتی روی Server های جداگانه

مشخصات Application Server

تا ۱۰۰ کاربر

توصیه شده	حداقل	
6 cores or more	4 Cores	CPU
16 GB or More	12 GB	RAM
-	200 GB	Storage

۱۰۰ تا ۵۰۰ کاربر

توصیه شده	حداقل	
8 cores or more	6 Cores	CPU
24 GB or More	20 GB	RAM
-	200 GB	Storage

۵۰۰ کاربر و بیشتر

توصیه شده	حداقل	
12 cores or more	8 Cores	CPU
32 GB or More	24 GB	RAM
-	200 GB	Storage

نصب نرم افزار و بانک اطلاعاتی روی Server جداگانه

مشخصات Database Server

تا ۱۰۰ کاربر

توصیه شده	حداقل	
6 cores or more	4 Cores	CPU
16 GB or More	12 GB	RAM
-	200 GB	Storage

۱۰۰ تا ۵۰۰ کاربر

توصیه شده	حداقل	
8 cores or more	6 Cores	CPU
24 GB or More	20 GB	RAM
-	200 GB	Storage

۵۰۰ کاربر و بیشتر

توصیه شده	حداقل	
12 cores or more	8 Cores	CPU
32 GB or More	24 GB	RAM
-	200 GB	Storage

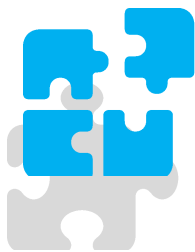

یکپارچه سازی نرم افزار E&E Management با سایر نرم افزارهای مشتری

۱. آیا امکان یکپارچه سازی نرم افزار E&E Management با سایر نرم افزارهای موجود در سازمان مشتری وجود دارد؟
بله

۲. آیا یکپارچه سازی نرم افزار E&E Management با سایر نرم افزارهای موجود در سازمان مشتری، جهت عملکرد نرم افزار E&E management ضروری است؟
خیر. به هیچ عنوان نرم افزار E&E Management، جهت عملکرد مستقل خود، نیاز به یکپارچه سازی با سایر سامانه های نرم افزاری مشتری ندارد.

اما طبیعی است هر چه میزان یکپارچه سازی اطلاعات بین سامانه های نرم افزاری سازمان، بیشتر باشد، به همان میزان، از امکان بروز خطا و انجام کارهای تکراری و دو یا چند گانگی اطلاعات، جلوگیری می شود. بنابر این انجام یکپارچه سازی بین سامانه های نرم افزاری در هر سازمانی، توصیه می شود.

۳. در حال حاضر امکان یکپارچه سازی بین هیچ کدام یا تعدادی از سیستم های موجود با نرم افزار E&E Management وجود ندارد. آیا در صورت فراهم شدن این امکان، می توان به مرور سامانه های نرم افزاری سازمان را به نرم افزار E&E Management متصل کرد؟

بله. اساسا فرایند یکپارچه سازی، به مرور و با تامین زیر ساخت های لازم صورت می گیرد. بنابر این، می توان به تدریج و با تهیه زیر ساخت های لازم، عملیات یکپارچه سازی را ابتدا با امکانات موجود شروع کرده و در ادامه، آن را در سطوح عمیق تر، بسط داد.

۴. آیا خدمات یکپارچه سازی نرم افزار E&E Management با سایر سامانه های نرم افزاری مشتری، شامل هزینه می شود؟
بله. تعرفه انجام آن، مطابق با نرخ مصوب سازمان نظام صنفی رایانه، هر ساله اعلام می گردد و شرکت سیستم های کارا و اثربخش، به عنوان یکی از اعضا، تابع مقررات ابلاغ شده توسط این سازمان می باشد.

۳. تکنولوژی و مدت ارتباطی نرم افزار E&E Management با سایر نرم افزارهای مشتری، جهت یکپارچه سازی چگونه است؟
یکپارچه سازی نرم افزار E&E Management، با سایر نرم افزارهای موجود در سازمان مشتری، بسته به نوع اطلاعات و تکنولوژی توسعه نرم افزار های مورد نظر جهت اتصال با E&E Management، در یکی از دو لایه:

- سرویس(با استفاده از Web API یا متد Rest)

- بانک اطلاعاتی(با استفاده از SQL View و یا Table)

امکان پذیر است.

۴. یکپارچه سازی نرم افزار E&E Management با سایر نرم افزارها، در مورد چه اطلاعاتی، امکان پذیر است؟

اطلاعات پایه:

- شرکت، چارت سازمانی، مشاغل، اطلاعات کاربران

- Login (SSO) یکپارچه با متد LDAP و یا Windows Authentication توسط اتصال به Active Directory Server مشتری

- کالا و خدمت شامل نام کالا و کد کالا(کد انبار، شماره فنی و ...)

- سیستم اطلاع رسانی با استفاده از ایمیل سازمانی

- سیستم اطلاع رسانی با استفاده از پنل پیامکی

توجه: تاکنون، پنل های پیامکی SMS.ir و kavenegar.com با نرم افزار E&E Management یکپارچه شده است. شرط یکپارچه سازی پنل های پیامکی، پشتیبانی از Web API یا متد Rest(روش مدرن مستقل از پلتفرم و زبان توسعه نرم افزار) می باشد. در غیر این صورت امکان اتصال به سامانه های پنل پیامکی وجود نخواهد داشت.

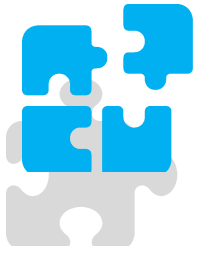

یکپارچه سازی نرم افزار E&E Management با سایر نرم افزارهای مشتری

مدیریت فرایندها(شاخص ها):

- بازخوانی مقادیر شاخص های تعریف شده از انبار داده مشتری جهت پرهیز از ثبت دستی اطلاعات(در صورت امکان)

مدیریت کار:

- بازخوانی لیست اموال شامل نام و کد اموال. ارائه Web API به صورت Rest از سوی سامانه نرم افزاری مشتری جهت بازخوانی این اطلاعات، پیشنهاد می گردد.
- بازخوانی لیست ماشین آلات شامل نام و کد. ارائه Web API به صورت Rest از سوی سامانه نرم افزاری مشتری جهت بازخوانی این اطلاعات، پیشنهاد می گردد.



شرکت مهندسی و توسعه
گاز کشور

پتروشیمی لاله

پالایشگاه نفت بندرعباس

داروپخش

آریوژن

سیناژن

مهندسی فولاد مبارکه

فولاد خوزستان

IMIDRO

گروه آذین خودرو

گروه عظام

هلدینگ رایزکو

تماس با

E&E Systems Co

Provider of Management Solutions

info@eande.ir



021 88782568 – 88782566



تهران، خیابان ولیعصر، بالا تر از میدان ونک، خیابان برادران شریفی،
برج خشایار(پلاک ۱۴۲)، طبقه ۹، واحد ۹۰۳

